

MASTERTIG 535ACDC

MASTERTIG COOLER MXL

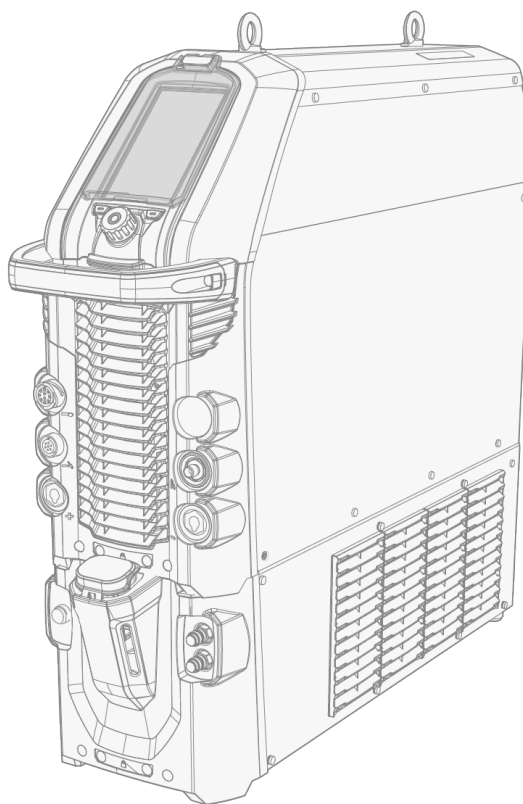

SOMMARIO

1. Informazioni generali	4
1.1 Sicurezza di saldatura	6
1.2 Descrizione dell'attrezzatura	7
2. Installazione	9
2.1 Installazione della spina di alimentazione	10
2.2 Installazione dell'unità di raffreddamento (opzionale)	11
2.3 Installazione dell'attrezzatura sul carrello (opzionale)	14
2.4 Collegamento della torcia TIG	17
2.5 Collegamento del cavo di messa a terra e del morsetto	18
2.6 Collegamento del portaelettrodo MMA	19
2.7 Installazione del comando a distanza (opzionale)	20
2.8 Installazione della bombola del gas	23
2.9 Installazione della bombola del gas su un carrello	24
2.10 Sostituzione del pannello di controllo	25
2.11 Sollevamento dell'attrezzatura MasterTig 535	29
3. Funzionamento	31
3.1 Funzionamento del generatore	32
3.2 Pannello di controllo MTP35X	33
3.2.1 Vista Home	34
3.2.2 Vista Weld Assist	35
3.2.3 Vista Canali di memoria	40
3.2.4 Vista sequenza Start & Stop	41
3.2.5 Vista Pulsato	47
3.2.6 Vista Modalità corrente	49
3.2.7 Vista Impostazioni	51
3.2.8 Vista Info	56
3.2.9 Screensaver	58
3.3 Funzionamento dell'unità di raffreddamento	59
3.4 Utilizzo del controllo remoto HR43/HR45/FR43/FR45	60
3.5 Utilizzo del controllo remoto HR55	62
3.6 Risoluzione dei problemi	64
3.6.1 Codici di errore	65
4. Manutenzione	67
4.1 Manutenzione giornaliera, periodica e annuale	68
4.2 Smaltimento	70
5. Dati tecnici	71
5.1 Generatore MasterTig 535ACDC	72

5.2 Unità di raffreddamento MasterTig Cooler MXL	74
5.3 Tabelle di guida per saldatura TIG	75
5.4 Procedimenti di saldatura e funzioni	76
5.5 Informazioni sugli ordini	83

1. INFORMAZIONI GENERALI

Queste sono le istruzioni per il corretto uso del generatore per saldatura MasterTig 535ACDC di Kemppi. Il sistema completo è composto da un generatore MasterTig con un pannello di controllo MTP35X (fornito di serie), da un'unità di raffreddamento ad acqua MasterTig Cooler MXL opzionale, da un'unità di trasporto opzionale e una torcia di saldatura TIG Flexlite TX.

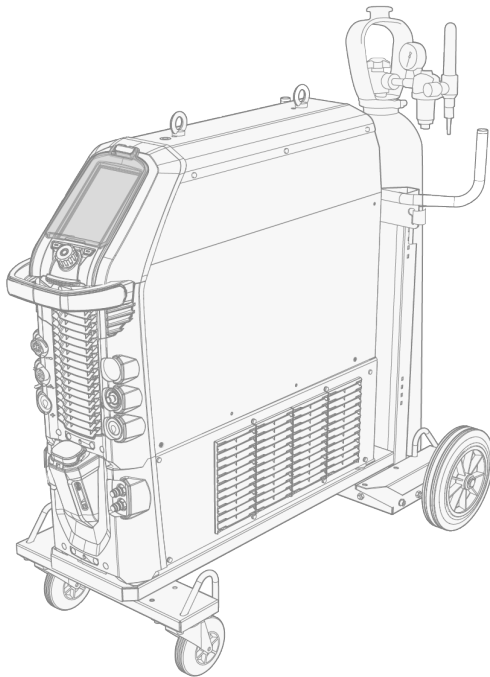

Note importanti

Leggere attentamente tutte le istruzioni.

I punti del manuale che richiedono una particolare attenzione per ridurre al minimo eventuali danni materiali e lesioni personali sono segnalati dai simboli descritti in basso. Leggere attentamente queste sezioni e osservarne le istruzioni.

 *Nota: fornisce all'utente informazioni utili.*

 *Attenzione: descrive una situazione che potrebbe comportare danni all'attrezzatura o al sistema.*

 *Avviso: descrive una situazione potenzialmente pericolosa. Se non evitata, comporta danni personali o lesioni mortali.*

Altri link

Simboli Kemppi: [Userdoc](#).

Note generali: [Userdoc](#).

CLAUSOLA ESONERATIVA

Benché sia stato posto il massimo impegno per garantire l'accuratezza e la completezza delle informazioni contenute nella presente guida, si declina ogni responsabilità per eventuali errori od omissioni. Kempfi si riserva il diritto di variare in qualunque momento senza preavviso le specifiche del prodotto descritto. È vietato copiare, registrare, riprodurre o trasmettere il contenuto della presente guida senza il previo permesso scritto da parte di Kempfi.

1.1 SICUREZZA DI SALDATURA

La saldatura è sempre classificata come lavoro a caldo e le attrezzature di saldatura contengono tipicamente circuiti ad alta tensione. Se non si ha familiarità con la saldatura e con i principi di saldatura, si raccomanda di acquisire una formazione in materia o una guida professionale prima di iniziare a saldare. L'attrezzatura di saldatura menzionata in questo manuale è destinata a un uso professionale in ambiente industriale.

 *Per garantire la sicurezza propria e dell'ambiente di lavoro, prestare particolare attenzione alle istruzioni per la sicurezza fornite con l'attrezzatura.*

È inoltre possibile accedere e scaricare le istruzioni di sicurezza utilizzando i seguenti link:

- [Sicurezza](https://kemp.cc/safety/general)
(<https://kemp.cc/safety/general>)
- [Protezione individuale](https://kemp.cc/safety/ppe)
(<https://kemp.cc/safety/ppe>)
- [Torce di saldatura](https://kemp.cc/safety/torches)
(<https://kemp.cc/safety/torches>)

1.2 DESCRIZIONE DELL'ATTREZZATURA

La saldatrice Kemppi MasterTig 535 AC/DC è progettata per un uso industriale e professionale ed è particolarmente adatta alla saldatura di alluminio e acciaio inossidabile. Il generatore multi-funzione MasterTig può essere utilizzato per la saldatura MMA, la saldatura TIG e la saldatura TIG pulsata sia in corrente continua (CC) sia in corrente alternata (CA).

Modello di generatore:

- MasterTig 535ACDC GM, multi-tensione e compatibile con i generatori (500 A CA/CC) *

* È disponibile anche una versione dedicata del modello VRD (Dispositivo di riduzione della tensione), in cui la funzione VRD è fissa.

Pannello di controllo:

- Pannello di controllo MTP35X (CA/CC, pannello con display 7 pollici TFT LCD).

Attrezzatura:

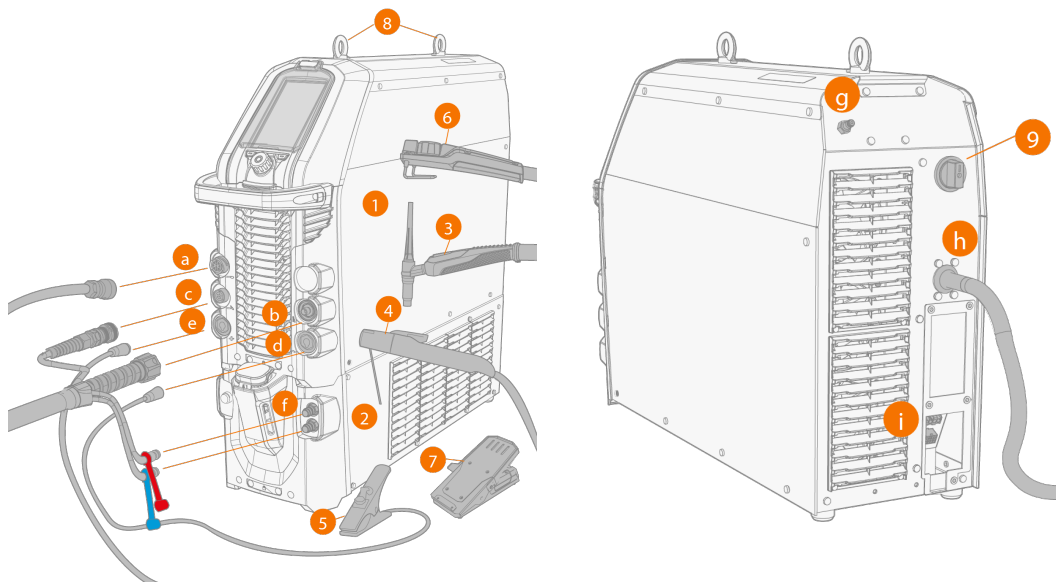

1. Generatore MasterTig 535
2. Unità di raffreddamento MasterTig Cooler MXL (opzionale)
3. Torcia TIG
4. Portalettrodo
5. Cavo di messa a terra e morsetto
6. Comando a distanza (cablato o wireless)
7. Comando a distanza a pedale (cablato o wireless)
8. Occhielli di sollevamento
9. Interruttore ON/OFF.

Collegamenti:

- a. Connettore per il comando a distanza esterno
- b. Connettore per cavo di saldatura TIG (tipo di collegamento R1/4)
- c. Connettore per cavo di controllo
- d. Connettore DIX (-)
- e. Connettore DIX (+)

- f. Ingresso e uscita del liquido refrigerante (con codice colore)
- g. Connettore per tubo flessibile del gas
- h. Cavo di alimentazione di rete
- i. Collegamento per unità di raffreddamento.

IDENTIFICAZIONE DELL'ATTREZZATURA



Numero di serie

Il numero di serie della macchina è riportato sulla targhetta identificativa o in un'altra posizione distintiva sul dispositivo. È importante fare riferimento correttamente al numero di serie del prodotto, ad esempio per gli interventi di riparazione o per l'ordinazione di ricambi.

Codice Quick Response (QR)

Le informazioni relative al dispositivo o un link web a tali informazioni sono disponibili sotto forma di codice QR sul dispositivo. Il codice può essere letto, ad esempio, con una fotocamera per dispositivi mobili e un'applicazione per codice QR.



2. INSTALLAZIONE

-  *Non collegare l'attrezzatura alla rete elettrica prima di aver completato l'installazione.*
-  *Non tentare di spostare o sospendere meccanicamente l'attrezzatura (ad es. con un argano) dalla maniglia del generatore. La maniglia è prevista solo per lo spostamento manuale quando l'attrezzatura è installata su un carrello.*
-  *Collocare la macchina su una base orizzontale, stabile e pulita. Proteggere la saldatrice dalla pioggia e dalla luce solare diretta. Verificare che sia disponibile uno spazio sufficiente per la circolazione dell'aria di raffreddamento nei pressi della macchina.*



Prima dell'installazione

- Assicurarsi di conoscere e seguire i requisiti locali e nazionali relativi all'installazione e all'uso di unità ad alta tensione.
- Controllare i contenuti delle confezioni e verificare che non vi siano parti danneggiate.
- Prima di installare il generatore in officina, controllare i requisiti relativi al tipo di cavo di alimentazione di rete e ai valori nominali dei fusibili indicati nel capitolo "Dati tecnici" a pagina 71.

Rete di distribuzione

-  **MasterTig 535ACDC:** *a condizione che l'alimentazione pubblica di cortocircuito a bassa tensione nel punto di accoppiamento comune sia maggiore o uguale al valore indicato nell'elenco in basso, questa attrezzatura è conforme alle norme IEC 61000-3-11 e IEC 61000-3-12 e può essere collegata agli impianti pubblici a bassa tensione. L'installatore o l'utilizzatore dell'attrezzatura sono responsabili di garantire, se necessario dietro consultazione con il gestore della rete di distribuzione, che l'impedenza dell'impianto sia conforme ai limiti di impedenza.*
 - *MasterTig 535ACDC: 3,4 MVA*
-  *Secondo la classificazione EMC (classe A), l'attrezzatura MasterTig non è destinata all'uso in ambienti abitativi nei quali l'energia elettrica provenga dal sistema di alimentazione pubblica a bassa tensione.*

2.1 INSTALLAZIONE DELLA SPINA DI ALIMENTAZIONE

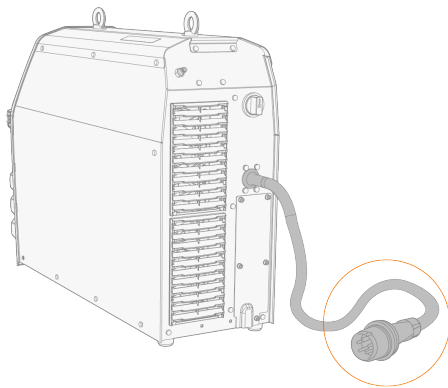

-  *L'installazione del cavo e della spina di alimentazione è consentita esclusivamente a elettricisti autorizzati.*
-  *Non collegare la macchina alla rete elettrica prima di aver completato l'installazione.*

Installare la spina trifase rispettando i requisiti della fonte di alimentazione MasterTig e del sito di installazione. Consultabile anche per le informazioni tecniche specifiche sul generatore. "Dati tecnici" a pagina 71.



2.2 INSTALLAZIONE DELL'UNITÀ DI RAFFREDDAMENTO (OPZIONALE)

Per istruzioni sull'installazione dell'attrezzatura sul carrello, vedere "Installazione dell'attrezzatura sul carrello (opzionale)" a pagina 14.

-  *L'unità di raffreddamento deve essere installata da personale di assistenza autorizzato.*
-  *Non tentare di spostare il generatore collegando un argano alla maniglia. La maniglia consente di spostare l'attrezzatura quando è installata su un carrello.*

Utensili necessari:



1. Rimuovere il coperchio posteriore del generatore.

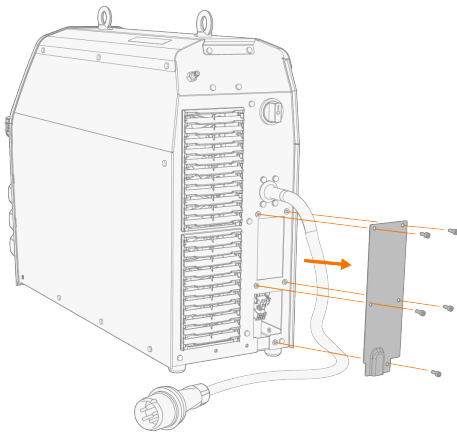

2. Instradare i cavi di collegamento dell'unità di raffreddamento in modo che restino accessibili nelle fasi successive.

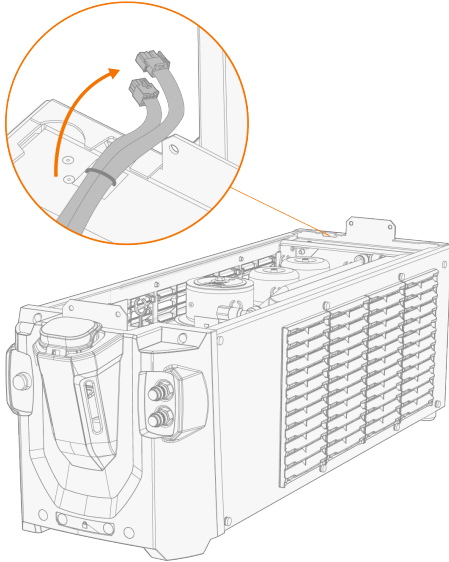

3. Sollevare il generatore con un argano dagli occhielli di sollevamento e posizionarlo sopra l'unità di raffreddamento in modo che le piastre di fissaggio si allineino ed entrino negli slot. Fissare le due unità tramite due viti nella parte anteriore e due viti nella parte posteriore.



Assicurarsi che i cavi di collegamento dell'unità di raffreddamento non siano incastrati tra i bordi e/o danneggiati.

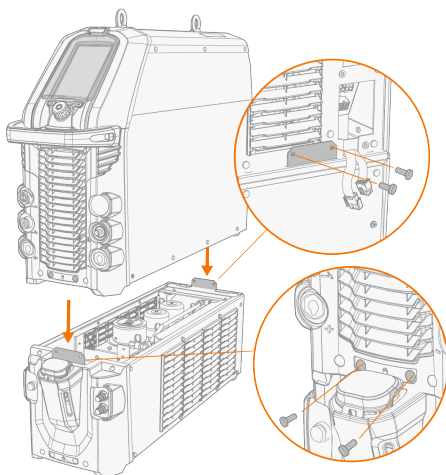

4. Collegare i cavi dell'unità di raffreddamento e reinstallare il coperchio posteriore.

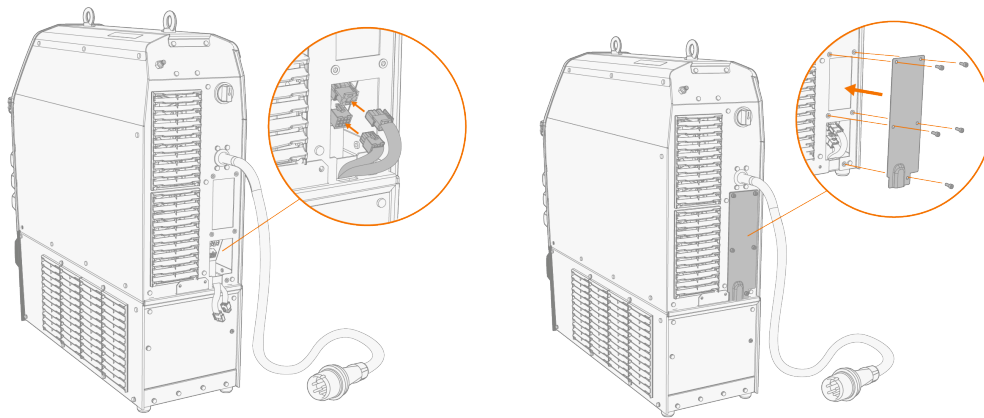

5. Riempire l'unità di raffreddamento con liquido refrigerante.

>> Il volume del serbatoio dell'unità MasterTig Cooler MXL è di 3 litri e il refrigerante consigliato è MPG 4456 (miscela Kempipi).

 **Evitare che il liquido refrigerante entri in contatto con la pelle o gli occhi. In caso di lesioni, consultare un medico.**

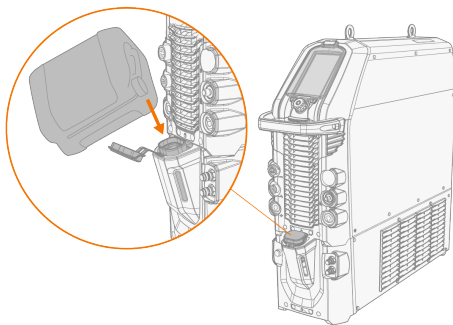

2.3 INSTALLAZIONE DELL'ATTREZZATURA SUL CARRELLO (OPZIONALE)

Per l'attrezzatura di saldatura MasterTig è disponibile un'unità di trasporto a 4 ruote.

Utensili necessari:



1. Installare l'unità di raffreddamento sul carrello.

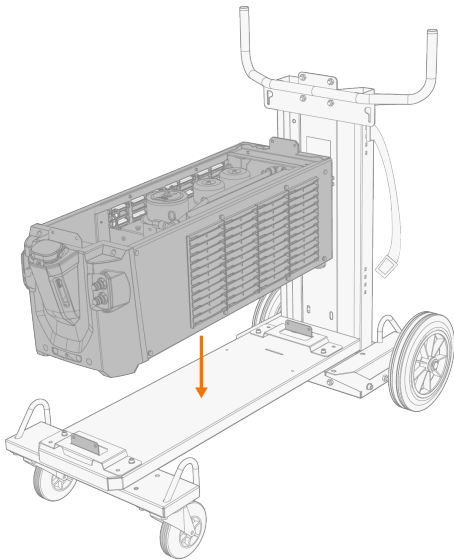

2. Fissare l'unità di raffreddamento al carrello usando due viti (M5x12) nella parte anteriore e due viti (M5x12) nella parte posteriore.

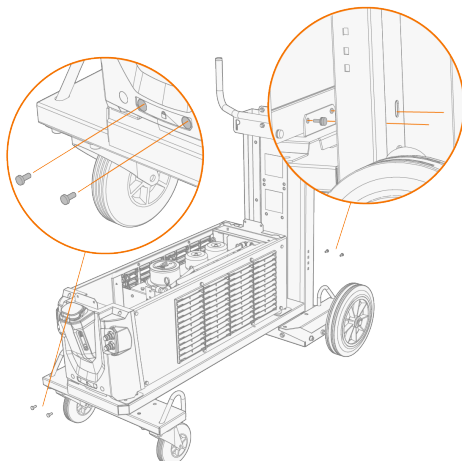

3. Instradare i cavi di collegamento dell'unità di raffreddamento in modo che restino accessibili nelle fasi successive.

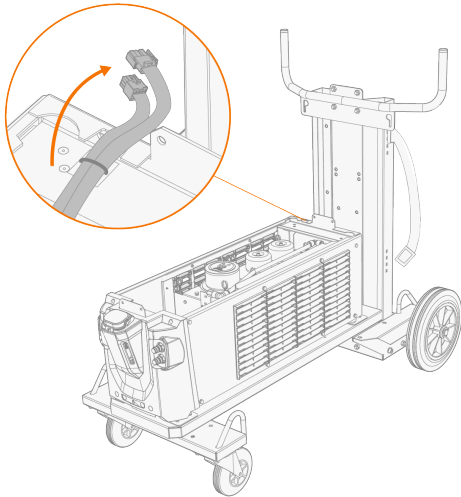

4. Installare il generatore sulla parte superiore dell'unità di raffreddamento. Per i dettagli sull'installazione, vedere "Installazione dell'unità di raffreddamento (opzionale)" a pagina 11.
5. Fissare il generatore con due viti (M5x12) nella parte anteriore e con due viti (M5x12) nella parte posteriore.

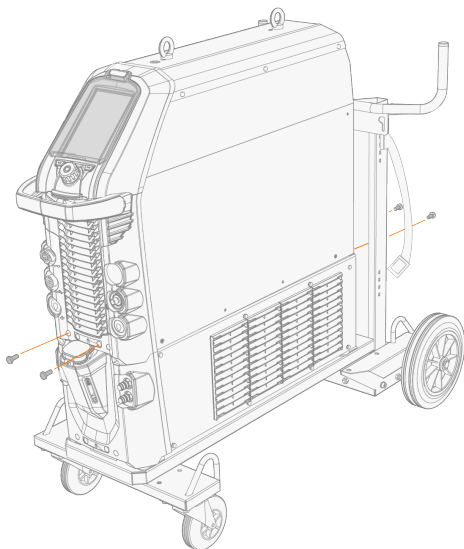

6. Fissare l'attrezzatura al carrello con la staffa di connessione posteriore. Viti posteriori: M8x16, viti superiori: M5x12.

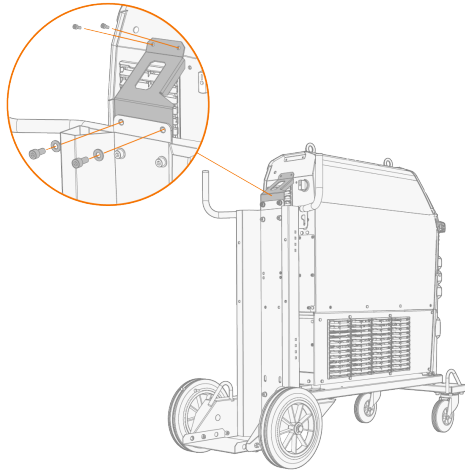

Consultare per informazioni sul sollevamento dell'attrezzatura "Sollevamento dell'attrezzatura MasterTig 535" a pagina 29.

2.4 COLLEGAMENTO DELLA TORCIA TIG

Torcia TIG raffreddata ad aria:

1. Montare la torcia TIG secondo le istruzioni fornite con la torcia.
2. Collegare i cavi della torcia TIG alla fonte di alimentazione. Fissare ruotando i connettori in senso orario.

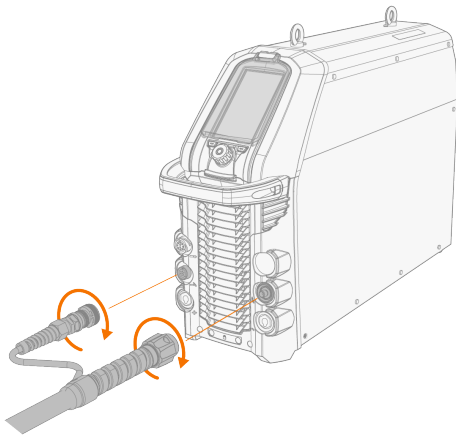

Torcia TIG raffreddata a liquido:

-  *In questa fase, l'unità di raffreddamento deve essere già installata e posizionata. Fare riferimento a "Installazione dell'unità di raffreddamento (opzionale)" a pagina 11.*
1. Montare la torcia TIG secondo le istruzioni fornite con la torcia.
 2. Collegare alle unità i cavi della torcia TIG e i tubi flessibili di ingresso e uscita del raffreddamento a liquido. Fissare ruotando i connettori in senso orario.

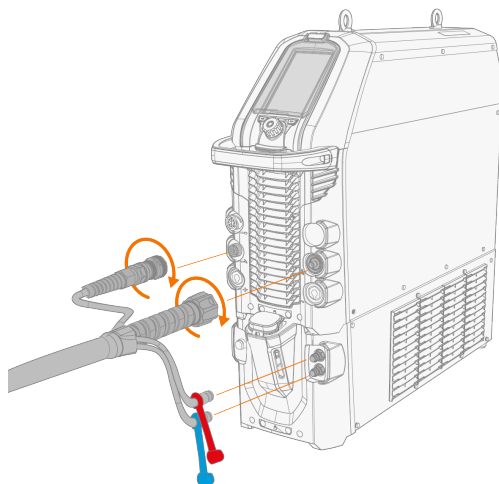

-  *I connettori del raffreddamento a liquido sono codificati tramite colore.*

Suggerimento: per le torce di saldatura Kemppi, vedere anche userdoc.kemppi.com.

2.5 COLLEGAMENTO DEL CAVO DI MESSA A TERRA E DEL MORSETTO

! *Per ridurre il rischio di lesioni agli utenti e di danni alle attrezzature elettriche, tenere il pezzo collegato alla messa a terra.*

1. Collegare il cavo di messa a terra al connettore negativo (-) del generatore.
2. Verificare che il morsetto di messa a terra sia collegato al pezzo o alla superficie di lavoro.
3. Assicurarsi che la superficie di contatto del morsetto sia più ampia possibile.

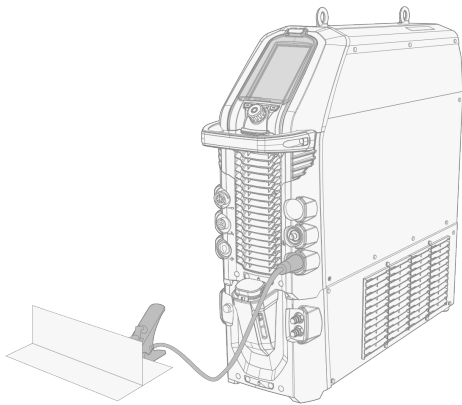

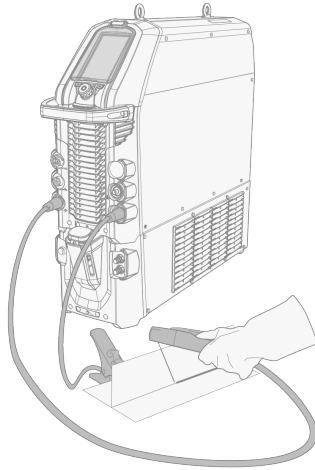

2.6 COLLEGAMENTO DEL PORTAELETTRODO MMA

1. Collegare il portaelettrodi MMA al connettore positivo (+) del generatore.
2. Collegare il cavo di messa a terra al connettore negativo (-) del generatore.
3. Verificare che il morsetto di messa a terra sia collegato al pezzo o alla superficie di lavoro.
4. Assicurarsi che la superficie di contatto del morsetto sia più ampia possibile.



2.7 INSTALLAZIONE DEL COMANDO A DISTANZA (OPZIONALE)

Per abilitare il funzionamento a distanza, impostare la **modalità comando a distanza** nelle impostazioni del pannello di controllo. Consultare per informazioni sul pannello di controllo MTP35X. "Vista Impostazioni" a pagina 51.

-  *Se sul pannello di controllo è selezionata la Modalità a distanza e risultano collegati sia il comando a distanza wireless, sia il comando a distanza cablato, verrà utilizzato il comando a distanza cablato.*
-  *Per il corretto posizionamento delle batterie, fare riferimento ai segni (+) e (-) sul portabatterie e nel comando a distanza.*

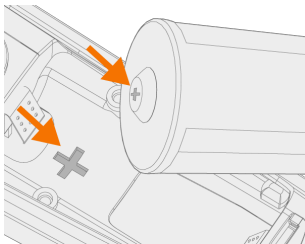

Utensili necessari:



T15

Comando a distanza wireless manuale (HR45)

- 1.** Estrarre il portabatterie dal comando a distanza. Installare le batterie (3 x AAA) e riposizionare il portabatterie nel comando a distanza.

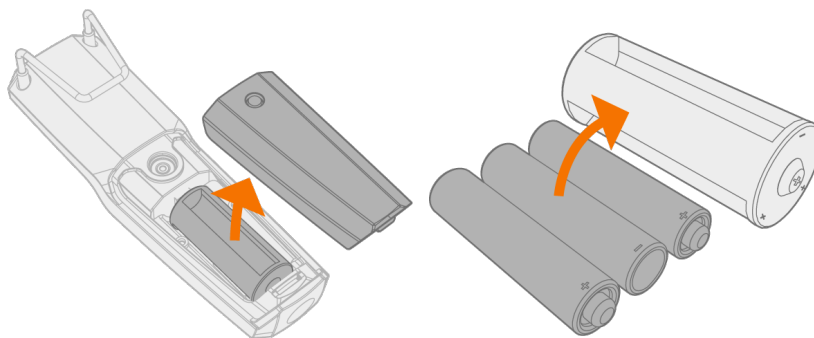

2. Attivare il **comando a distanza wireless** nelle impostazioni del pannello di controllo.
3. Mantenendo il comando a distanza vicino alla fonte di alimentazione, premere a lungo (3 s) il pulsante di accoppiamento del comando a distanza wireless presente sul comando a distanza.

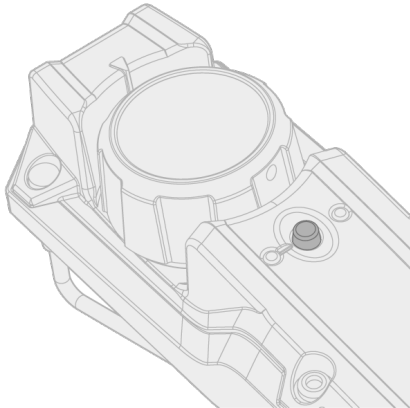

4. Se il collegamento va a buon fine, il LED blu a sinistra del pulsante di collegamento si accende. Se il livello di batteria è basso, il LED verde lampeggia.

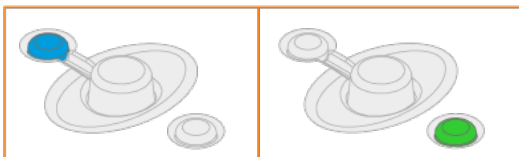

5. Per abilitare il funzionamento remoto, selezionare la Modalità a distanza nelle impostazioni del pannello di controllo.

Comandi a distanza con cavo (HR43, FR43)

1. Collegare il cavo del comando a distanza al generatore di saldatura.

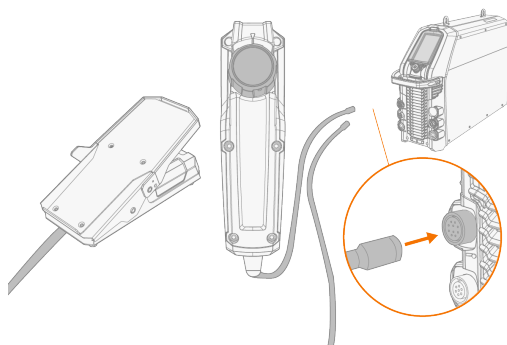

Controllo a pedale wireless (FR45)

-  Per il corretto posizionamento delle batterie, fare riferimento ai segni (+) e (-) sul portabatterie e nel comando a distanza.

1. Estrarre il portabatterie dal controllo a pedale. Installare le batterie (3 x AAA) e riposizionare il portabatterie nel controllo a pedale.

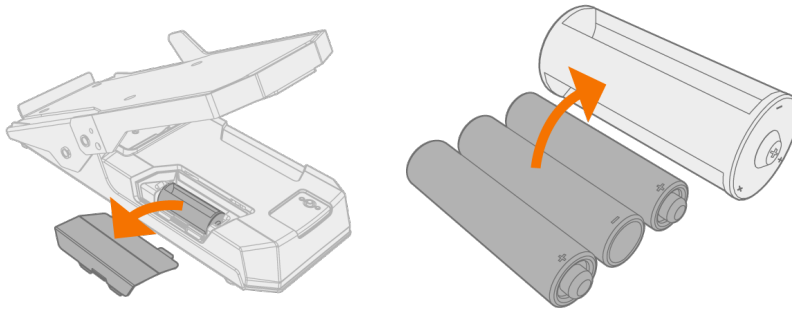

2. Attivare il **comando a distanza wireless** nelle impostazioni del pannello di controllo.
3. Mantenendo il comando a distanza vicino alla fonte di alimentazione, premere a lungo (3 s) il pulsante di accoppiamento del comando a distanza wireless presente sul controllo a pedale.

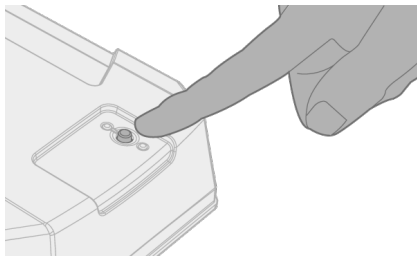

4. Se il collegamento va a buon fine, il LED blu a sinistra del pulsante di collegamento si accende. Se il livello di batteria è basso, il LED verde lampeggia.

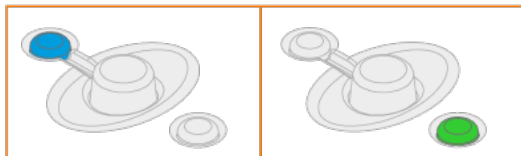

Suggerimento: nelle impostazioni del pannello di controllo è possibile configurare i valori minimi e massimi del comando a distanza.

Controllo remoto HR55

1. Collegare il cavo di controllo remoto alla fonte di alimentazione.

 *Le selezioni del telecomando nelle impostazioni del pannello di controllo non sono necessarie con il controllo remoto HR55. Quando è collegato, il controllo remoto HR55 è automaticamente in uso.*

2.8 INSTALLAZIONE DELLA BOMBOLA DEL GAS

⚠ *Maneggiare la bombola del gas con cura. In caso di danni alla bombola del gas o alla valvola della bombola, vi è il rischio di lesioni.*

i *Installare prima la bombola del gas sull'unità di trasporto, quindi effettuare i collegamenti.*

Come gas di protezione nella saldatura TIG utilizzare gas inerti, quali argon, elio o una miscela dei due gas. Accertarsi che il regolatore della portata del gas sia adatto al tipo di gas impiegato. La regolazione della portata dipende dalla corrente di saldatura, dalla forma della giunzione e dalle dimensioni dell'elettrodo.

Una portata adeguata per l'argon è solitamente compresa tra 5 e 15 l/min. Se il flusso di gas non è impostato correttamente, il rischio di difetti di saldatura (porosità della saldatura) aumenta. Se il flusso del gas è troppo alto, l'innesco a scintilla diventa più difficile.

Per la scelta del gas e dell'attrezzatura, contattare il concessionario Kemppi di zona.

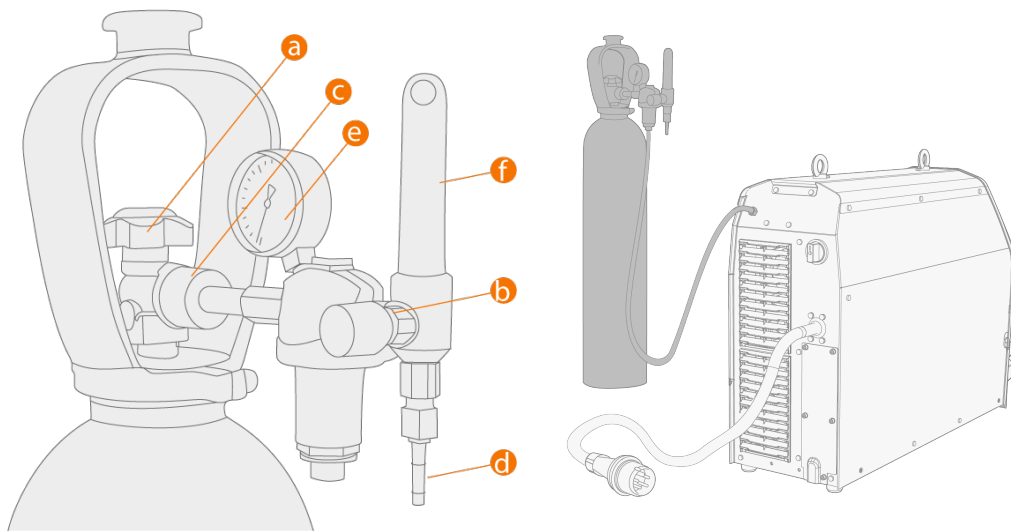

- a.** Valvola della bombola del gas
- b.** Vite di regolazione della portata
- c.** Dado di raccordo
- d.** Connettore per tubo
- e.** Indicatore del contenuto della bombola del gas
- f.** Misuratore della portata del gas

⚠ *Fissare sempre correttamente la bombola del gas in posizione verticale, inserendola in un apposito supporto a parete o su un carrello per attrezzature di saldatura. Quando non è in corso una saldatura, tenere chiusa la valvola della bombola del gas. Se si prevede di non utilizzare la macchina per un tempo prolungato, svitare la vite di regolazione della pressione.*

i *Non utilizzare l'intero contenuto della bombola.*

i *Usare un gas di protezione adatto alle attività di saldatura.*

i *Usare sempre regolatori e misuratori di portata approvati e testati.*

2.9 INSTALLAZIONE DELLA BOMBOLA DEL GAS SU UN CARRELLO

1. Inclinare il rack per bombola del gas verso il basso contro il pavimento per facilitare l'installazione della bombola del gas.

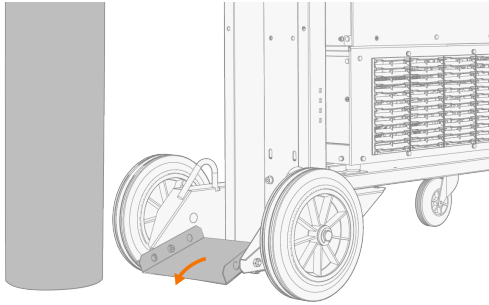

2. Spostare la bombola del gas sul rack.

>> Inclinare all'indietro la bombola del gas, tirare il carrello verso la bombola e spingere la parte superiore della bombola in avanti. La piastra girevole consente di sollevare la bombola in posizione verticale.

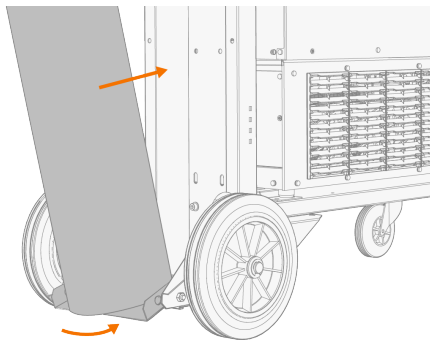

3. Fissare la bombola del gas utilizzando una cinghia o una catena. Utilizzare gli appositi punti di fissaggio presenti sul carrello.

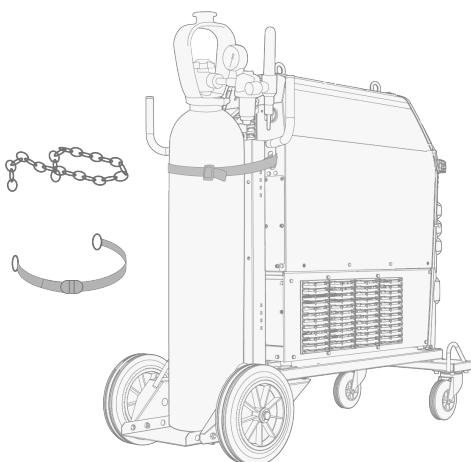

2.10 SOSTITUZIONE DEL PANNELLO DI CONTROLLO

Utensili necessari:



T20

Rimozione del pannello di controllo

1. Scollegare il pannello di controllo e il telaio dal generatore:

- >> Rimuovere le viti di fissaggio nella parte superiore e inferiore del pannello.
- >> Per prima cosa, tirare leggermente la parte superiore del pannello di controllo, quindi il resto del pannello.

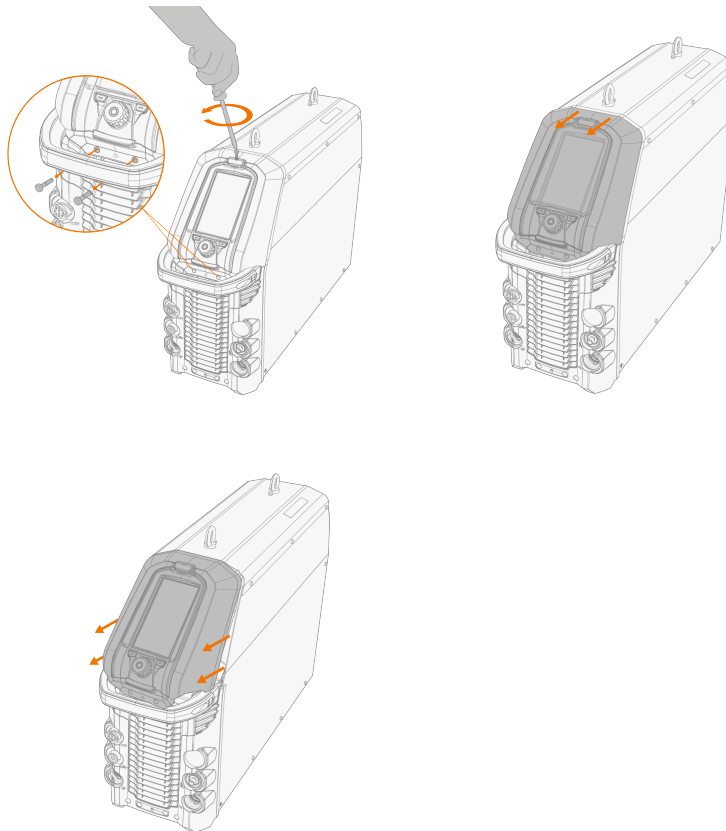

2. Scollegare il cavo del pannello di controllo.

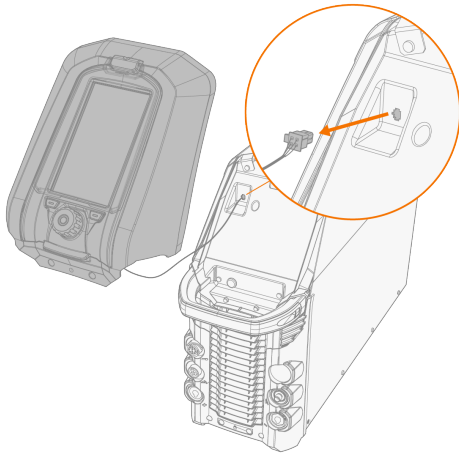

3. Rimuovere il pannello di controllo dal telaio:

- >> Rilasciare i fermagli nella parte superiore premendo il pannello dall'esterno.
- >> Rilasciare un fermaglio nella parte inferiore, ruotare leggermente il pannello e rilasciare il secondo fermaglio.

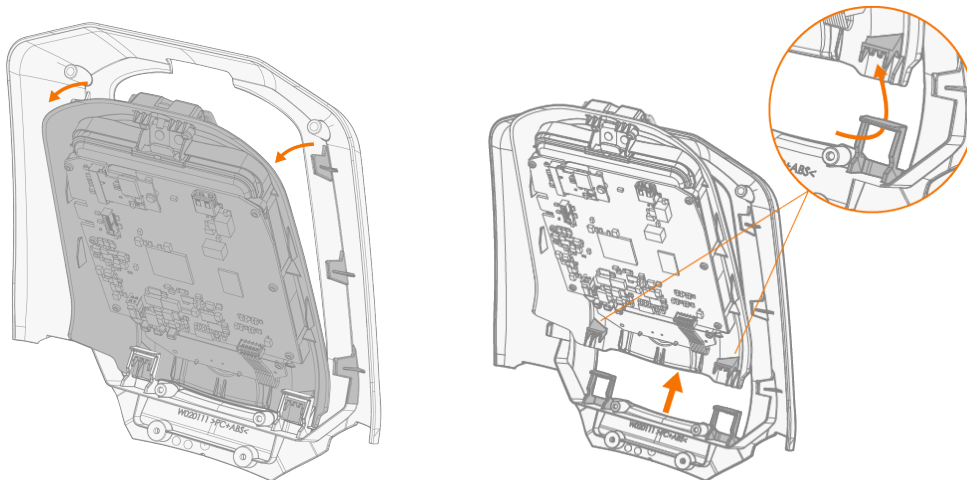

Installazione del pannello di controllo

1. Installare il pannello di controllo sul telaio. Verificare che il pannello sia saldamente fissato al telaio.

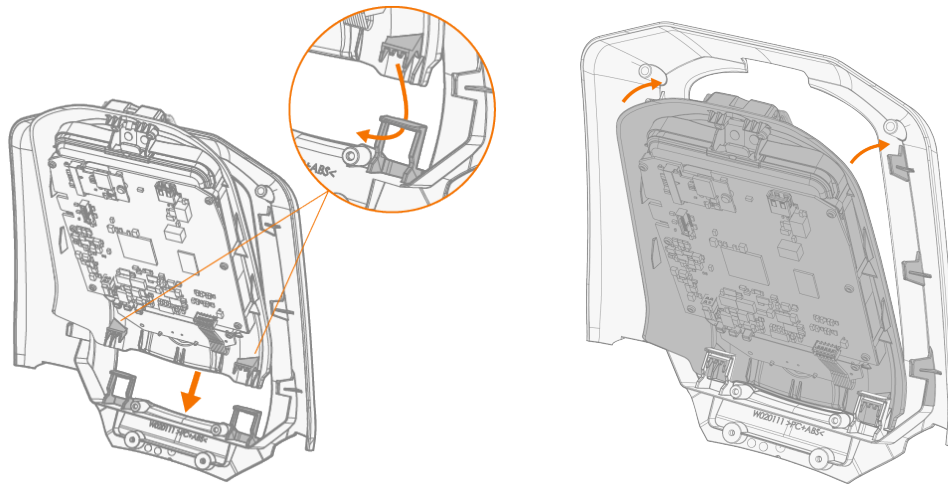

2. Collegare il nuovo cavo del pannello di controllo.

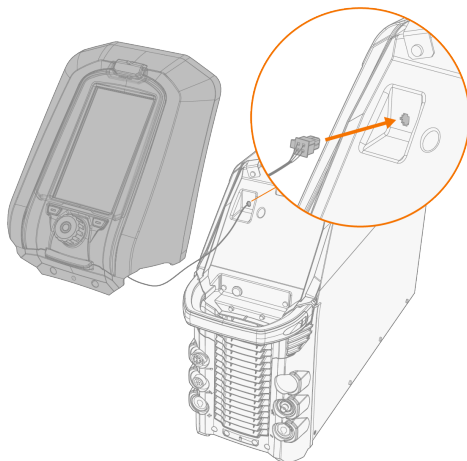

3. Montare il pannello di controllo:

- >> Inserire prima la parte inferiore del pannello nello slot.
- >> Spingere la parte superiore del pannello con decisione, in modo che si blocchi.
- >> Fissare il pannello di controllo in posizione con le viti apposite.

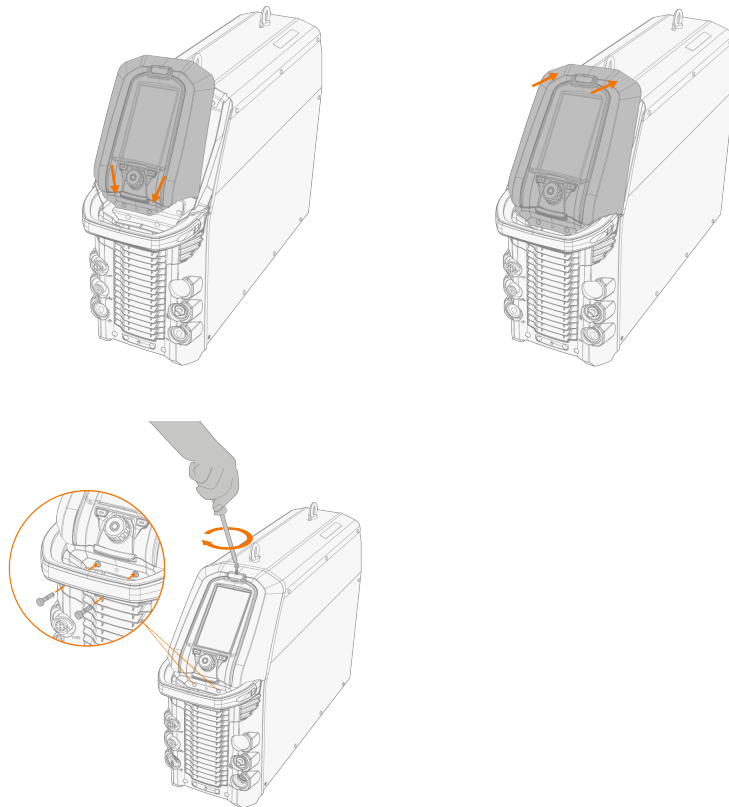

2.11 SOLLEVAMENTO DELL'ATTREZZATURA MASTERTIG 535

Se dovete sollevare la saldatrice MasterTig 535 dovete fare particolare attenzione alle misure di sicurezza. Attenersi inoltre alle normative locali.

Agganciare la catena o la cinghia a 2 ganci dell'argano ai due occhielli di sollevamento presenti sul generatore.

 *Verificare che la catena o la cinghia siano sufficientemente lunghe, in modo da evitare un carico laterale eccessivo sugli occhielli di sollevamento.*



 *Non tentare di sollevare l'attrezzatura con un argano dalla maniglia del generatore. La maniglia consente di spostare l'attrezzatura solamente quando è installata su un carrello.*

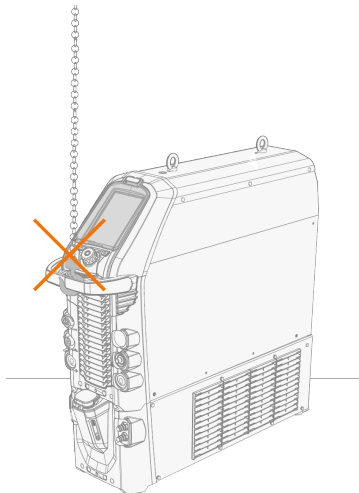

Sollevamento dell'attrezzatura su carrello

1. Verificare che l'attrezzatura di saldatura sia fissata correttamente sul carrello.
2. Collegare la catena o la cinghia a 4 ganci dell'argano ai quattro punti di sollevamento presenti sul carrello sui due lati dell'attrezzatura di saldatura.

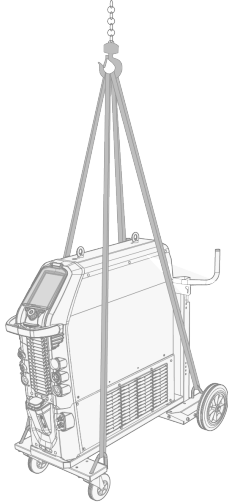



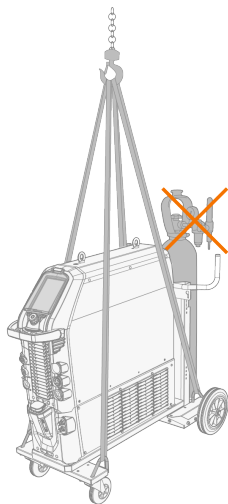



Se sul carrello è installata una bombola del gas, NON tentare di sollevare il carrello quando la bombola del gas è presente.



3. FUNZIONAMENTO

Prima di utilizzare l'attrezzatura, assicurarsi che tutte le operazioni di installazione necessarie siano state completate secondo la configurazione dell'attrezzatura.

-  *La saldatura è vietata nei luoghi in cui esiste un immediato pericolo di incendio o di esplosione!*
-  *I fumi di saldatura possono essere dannosi; verificare che durante la saldatura vi sia una ventilazione sufficiente.*
-  *Verificare che sia disponibile uno spazio sufficiente per la circolazione dell'aria di raffreddamento nei pressi della macchina.*
-  *Se l'attrezzatura di saldatura rimane inutilizzata per un periodo prolungato, scollegare la spina dalla rete di alimentazione.*
-  *Non utilizzare la spina di rete come interruttore di accensione e spegnimento.*
-  *Prima dell'uso, verificare sempre che il cavo di collegamento, il tubo flessibile del gas di protezione, il morsetto o cavo di messa a terra e il cavo di alimentazione siano in buone condizioni. Verificare che i connettori siano fissati correttamente. Se i connettori sono allentati potrebbero danneggiarsi e influire negativamente sulle prestazioni di saldatura.*

Consultare per i dati tecnici e le indicazioni generali per la selezione dei parametri di saldatura TIG iniziali "Tabelle di guida per saldatura TIG" a pagina 75.

Consultare per la risoluzione dei problemi "Risoluzione dei problemi" a pagina 64.

3.1 FUNZIONAMENTO DEL GENERATORE

1. Accendere il generatore. L'interruttore si trova nella parte posteriore.

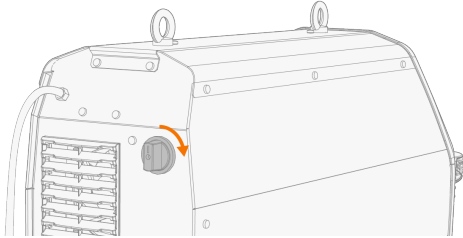

2. Attendere circa 15 secondi per l'avvio del sistema.

Consultare per informazioni sul funzionamento del pannello di controllo "Pannello di controllo MTP35X" nella pagina successiva.

3.2 PANNELLO DI CONTROLLO MTP35X

Il pannello di controllo MTP35X è dotato di un display TFT LCD da 7 pollici. Oltre alle funzionalità di configurazione e regolazione, il pannello di controllo MTP35X include canali di memoria, Weld Assist, un'opzione per i procedimenti di saldatura con un maggiore livello di personalizzazione, grafica di assistenza e funzioni quali doppio impulso TIG, ricerca dell'arco e fine arco.

Comandi:

La manopola di comando può essere ruotata e utilizzata come un pulsante per selezionare le funzioni e le voci della schermata. Oltre alla manopola, sono presenti anche due pulsanti situati ai due lati della manopola appena sotto il display del pannello.



1. Manopola e pulsanti di comando

- Nella vista Home, ruotando la manopola è possibile regolare la corrente di saldatura (A)
- Nelle altre viste, ruotando la manopola è possibile passare da un parametro regolabile all'altro e modificare il valore del parametro selezionato.
- Quando al centro della manopola appare una luce verde, significa che la manopola funge anche da pulsante.
- Può essere utilizzata per muoversi tra le viste e le opzioni del pannello di controllo.

2. Pulsante Menu (pulsante sinistro)

- Consente di accedere al menu Vista
- Per alcune impostazioni e funzioni del pannello di controllo, il pulsante permette di tornare indietro o annullare l'operazione.

3. Pulsante per funzioni personalizzate (pulsante destro)

- Questo pulsante può essere utilizzato come scorciatoia programmabile dall'utente
- Per alcune impostazioni e funzioni del pannello di controllo, il pulsante permette di tornare indietro o annullare l'operazione.

 *Il pannello di controllo MTP35X visualizza notifiche, avvisi e messaggi di errore con informazioni aggiuntive direttamente sulla schermata. Per ulteriori informazioni su come risolvere eventuali errori, vedere la sezione "Risoluzione dei problemi" a pagina 64 di questo manuale.*

 *Consultare per le descrizioni delle funzioni del pannello di controllo e dei processi di saldatura "Procedimenti di saldatura e funzioni" a pagina 76.*

Viste del pannello di controllo:

- "Vista Home" sotto
- "Vista Weld Assist" nella pagina successiva
- "Vista Canali di memoria" a pagina 40
- "Vista sequenza Start & Stop" a pagina 41
- "Vista Pulsato" a pagina 47
- "Vista Modalità corrente" a pagina 49
- "Vista Impostazioni" a pagina 51
- "Vista Info" a pagina 56

Per spostarsi tra le diverse viste del pannello di controllo:

1. Premere il pulsante Menu (2).
2. Passare alla vista desiderata ruotando la manopola (1).
3. Per selezionare la vista, premere la manopola (1).

Suggerimento: se si preme a lungo il pulsante Menu (2), è possibile passare dalla vista Home alla vista aperta in precedenza.

3.2.1 VISTA HOME

La vista **Home** è la modalità di lavoro del pannello di controllo dopo l'avvio del sistema e del pannello di controllo stesso. All'interno della vista Home, ruotando la manopola è possibile modificare la corrente di saldatura.

A seconda delle impostazioni di saldatura, vengono mostrati i seguenti elementi:

- Corrente di saldatura (A)
- Modalità corrente (CA, CC-, CC+, MIX)
- Modalità pulsata: Auto / Valore Hz selezionato (manuale)
- Diagramma Start & Stop
- Modalità di saldatura indicata dalla forma del diagramma: Continua, Puntatura o MicroTack
- Canale di memoria utilizzato
- Opzioni selezionate per Logica di innesco, Modalità di innesco, Modalità a distanza e Procedimento di saldatura.
- Simboli di avvertenza e notifica.



1. Procedimento di saldatura (TIG/MMA)
2. Logica di innesco (2T/4T)
3. Modalità di innesco (innesco Lift TIG)
4. Comando a distanza wireless e relativo stato della batteria
5. Modalità a distanza (ON/OFF)

Simboli di avvertenza e notifica:

a. Unità di raffreddamento

- Verde: l'unità di raffreddamento è collegata e in funzione
- Rosso: l'unità di raffreddamento è collegata, ma si è verificato un problema (ad esempio, la circolazione del refrigerante è limitata).

b. Notifica generica

- Giallo: un avvertenza che richiede attenzione
- Rosso: si è verificato un errore che impedisce la saldatura
- Il codice di errore è indicato sotto al simbolo

c. Temperatura di esercizio

- Rosso: l'attrezzatura di saldatura si è surriscaldata.

d. VRD (Dispositivo di riduzione della tensione)

- Simbolo VRD acceso: VRD attivato
>> Nei modelli di generatore in cui la funzione VRD è attivata e bloccata, questo simbolo è sempre acceso.
- Simbolo VRD rosso (lampeggiante): presenza di un guasto in VRD che impedisce la saldatura
- Simbolo VRD spento: VRD disattivato.

Suggerimento: se si preme a lungo il pulsante Menu, è possibile passare dalla vista Home alla vista aperta in precedenza.

3.2.2 VISTA WELD ASSIST

Weld Assist è un'utilità simile a una procedura guidata, che consente di selezionare in modo semplice i parametri di saldatura. L'utilità guida l'utente passo dopo passo attraverso la selezione dei parametri necessari,

presentando le selezioni in modo facilmente comprensibile a un utente non tecnico.

La funzione Weld Assist è disponibile per la saldatura TIG e MMA. In Weld Assist le selezioni vengono effettuate con la manopola (1) e con i due pulsanti funzione (2, 3):

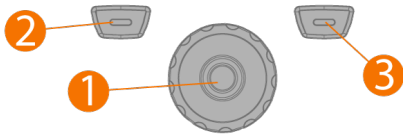

Uso di Weld Assist nella saldatura TIG

1. Aprire la vista **Weld Assist** e selezionare Inizio con il pulsante della manopola (1).

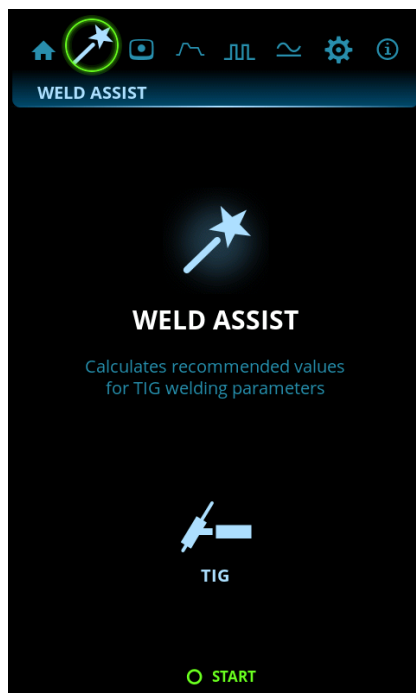

2. Selezionare:

- >> Il materiale da saldare: Fe (acciaio dolce) / Ss (acciaio inossidabile) / Al (alluminio).
- >> Lo spessore del materiale (0,5 ... 10 mm).
- >> Il tipo di giunto di saldatura: giunto di testa / giunto angolare / bordo di collegamento / giunto a sovrapposizione / giunto a cordone d'angolo / giunto per tubo / giunto tubo+piastra.
- >> La posizione della saldatura: PA / PB / PC / PD / PE / PF / PG.

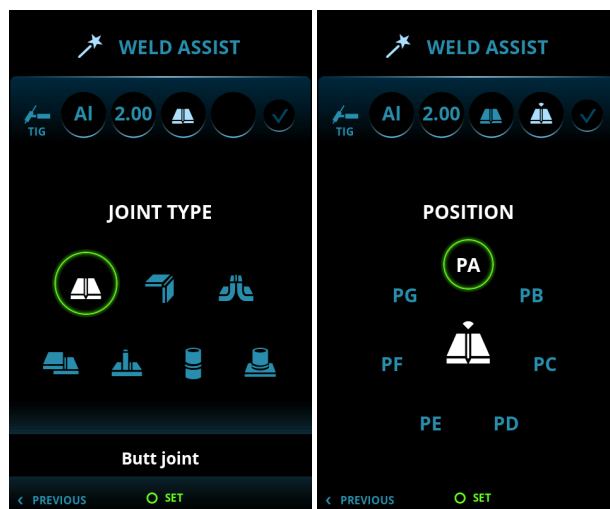
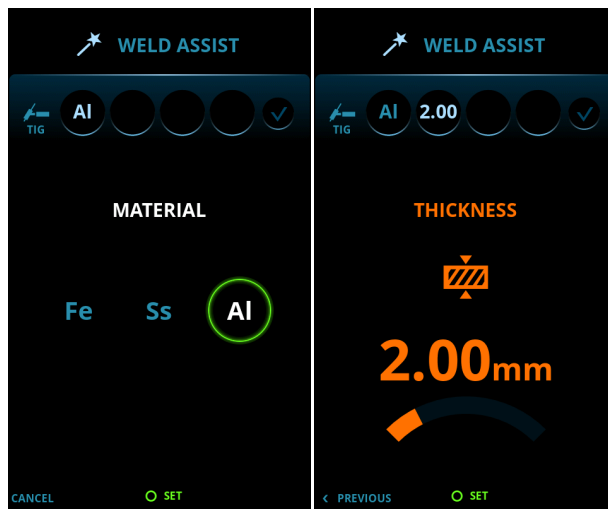

 Con le fonti di alimentazione CC MasterTig, la selezione dell'alluminio (Al) come materiale da saldare non è disponibile.

3. Confermare i consigli di Weld Assist per le impostazioni di saldatura selezionando "Applica".

Suggerimento: in Weld Assist è possibile tornare indietro di un passo alla volta premendo il pulsante funzione sinistro (2). Selezionando Annulla con il pulsante funzione di destra (3), è possibile annullare i consigli di Weld Assist e tornare all'inizio.

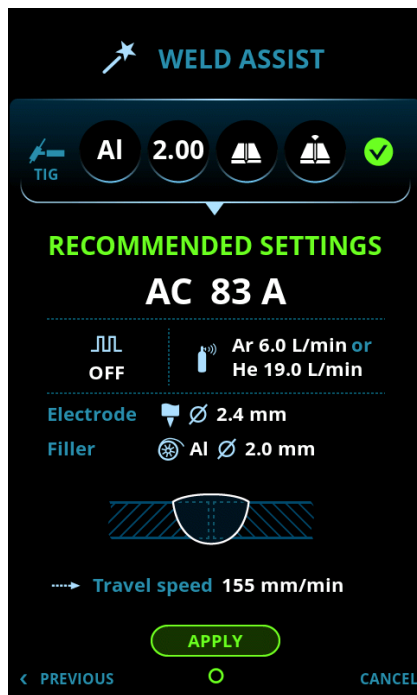

Weld Assist configura automaticamente i seguenti parametri:

- Modalità corrente: CA / CC-
- Corrente: a seconda della saldatrice utilizzata
- Pulsata (se selezionato): Frequenza
- Parametri CA e Start & Stop: impostati su valori predefiniti.

 *Tutti questi parametri possono comunque essere modificati come di consueto per la saldatura vera e propria.*

Weld Assist fornisce dei suggerimenti per i seguenti parametri:

- Portata del gas di protezione: "Argon" + l/min e "Elio" + l/min
- Elettrodo: Diametro
- Materiale di apporto (se selezionato): materiale e diametro
- Numero di passate: numero e/o visualizzazione
- Velocità spostamento: mm/min.

Uso di Weld Assist nella saldatura MMA

1. Aprire la vista **Weld Assist** e selezionare Inizio con il pulsante della manopola.

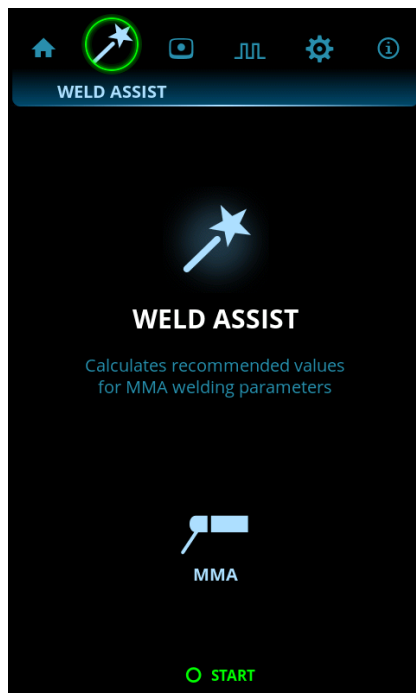

2. Selezionare:

- >> Il tipo di elettrodo: Fe-base / Fe-rutilo / Alta effic. / Ss (acciaio inossidabile)/Inox.
- >> Il diametro dell'elettrodo (1,6 ... 6 mm).
- >> Il tipo di giunto di saldatura: giunto di testa / giunto angolare / giunto a sovrapposizione / giunto a cordone d'angolo / giunto per tubo / giunto tubo+piastra.

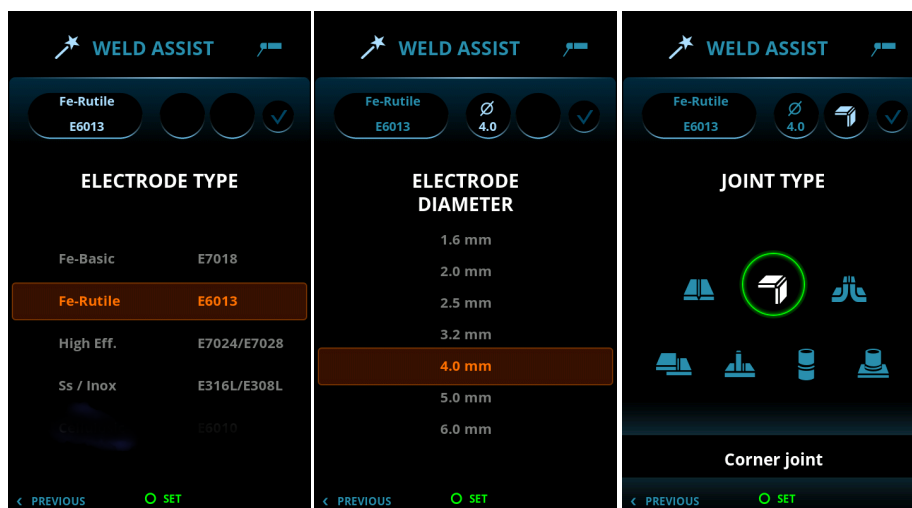

3. Confermare i consigli di Weld Assist per le impostazioni di saldatura selezionando “Applica”.

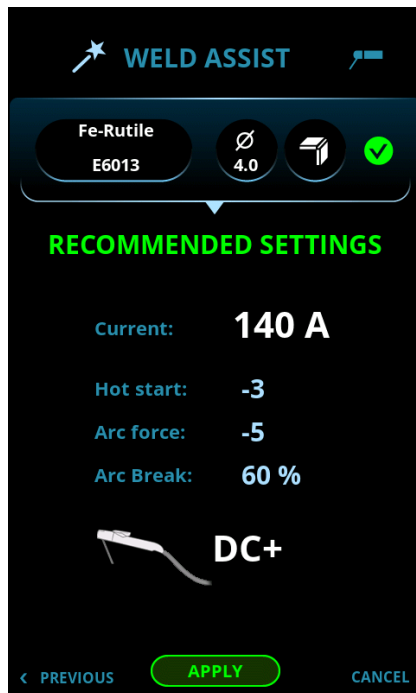

Weld Assist configura automaticamente i seguenti parametri:

- Corrente: a seconda della saldatrice utilizzata
- Hot start
- Penetrazione d'arco
- CC+ indica la polarità (in questo caso il portaelettrodo è collegato al connettore DIX positivo (+)).

 *Tutti questi parametri possono comunque essere modificati come di consueto per la saldatura vera e propria.*

3.2.3 VISTA CANALI DI MEMORIA

Il canale di memoria è una posizione in cui memorizzare le impostazioni predefinite dei parametri di saldatura per poterli riutilizzare in futuro. Ogni saldatrice è in grado di memorizzare un certo numero di canali preimpostati e definiti dall'utente.

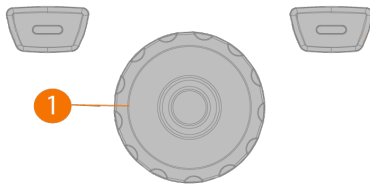

Per passare da un canale all'altro e selezionare un canale:

1. Aprire la vista **Canali di memoria**.
2. Per passare da un canale all'altro, ruotare la manopola (1). Il canale evidenziato viene automaticamente selezionato.

Per salvare o eliminare dei canali:

1. Evidenziare un canale ruotando la manopola (1).
2. Aprire il menu delle azioni del canale, premendo la manopola (1). Vengono visualizzate le azioni disponibili, ovvero Annulla, Salva modifiche, Salva in ed Elimina.
3. Utilizzando la manopola (1), selezionare un'azione.

3.2.4 VISTA SEQUENZA START & STOP

La vista del diagramma dei parametri semplifica l'identificazione e l'impostazione dei parametri di base. È possibile selezionare e modificare rapidamente il valore dei parametri relativi a tempo pre-gas, tempo post-gas e tutti i valori compresi tra i due.

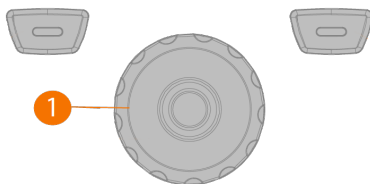
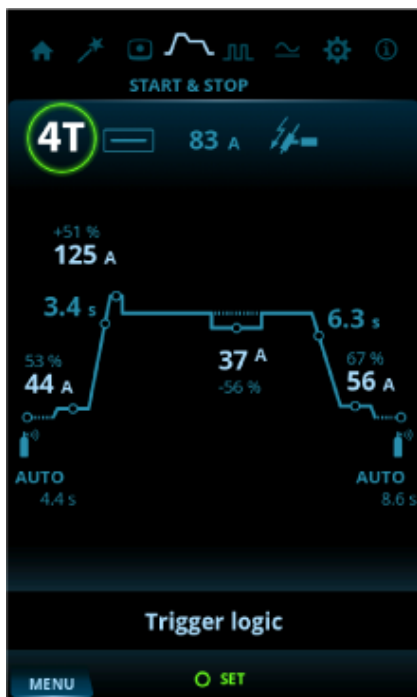

Per modificare i parametri:

1. Aprire la vista di sequenza **Start & stop**.
2. Per passare da un parametro all'altro, ruotare la manopola (1).
3. Per selezionare un parametro da modificare, premere la manopola (1).
4. Girando la manopola (1), è possibile modificare il parametro.
5. Per chiudere la configurazione del parametro, premere nuovamente la manopola (1).

Parametri modificabili in tutte le modalità di saldatura:

Parametro	Valore	Descrizione
Logica di innesco	2T / 4T / 4T LOG / 4T LOG + Minilog (Predefinito = 2T)	Le torce di saldatura hanno due diverse modalità operative: 2T e 4T. La differenza riguarda il modo in cui funziona l'interruttore di innesco. Nella modalità 2T si tiene premuto l'interruttore di innesco durante la saldatura, mentre in modalità 4T si preme e si rilascia l'interruttore di innesco per avviare o interrompere la saldatura e per utilizzare funzioni speciali, come Minilog.

Parametro	Valore	Descrizione
Modalità di saldatura	Continua / Puntatura / MicroTack	<p>Continua: Saldatura TIG normale senza tempi di pausa.</p> <p>Puntatura: Funzione di saldatura TIG che produce automaticamente una saldatura di durata predefinita. I parametri vengono prestabiliti dall'utente. Questa funzione serve per collegare due parti di materiale con una puntatura; si usa, ad esempio, per unire lamiere sottili con basso apporto termico.</p> <p>Saldatura MicroTack: Funzione di saldatura TIG che ottimizza le caratteristiche di puntatura. Serve per la puntatura di lamiere sottili o di materiali di spessori diversi. Permette la creazione facile e veloce di puntature con il minimo apporto termico.</p>
Corrente di saldatura	Predefinito = 50 A	
Modalità di innesco	Innesco ad alta frequenza (HF)/Lift TIG	È il modo in cui viene acceso l'arco di saldatura. Nella saldatura TIG sono disponibili due modalità di innesco: Innesco ad alta frequenza (HF) e innesco Lift TIG. L'innesco HF utilizza un impulso di tensione per innescare l'arco, mentre l'innesco Lift TIG necessita di un contatto fisico tra l'elettrodo e il pezzo.

Parametri modificabili nella saldatura continua:

Parametro	Valore	Descrizione
Pre gas	0.0 s ... 10,0 s, Auto, in intervalli di 0,1 s (valore predefinito = Auto)	Funzione di saldatura che avvia il flusso del gas di protezione prima dell'innesco dell'arco. Questa funzione garantisce che il metallo non entri in contatto con l'aria all'inizio della saldatura. Il valore temporale viene predeterminato dall'utente. Utilizzato per tutti i metalli, ma in particolare modo per l'acciaio inossidabile, l'alluminio e il titanio.
Ricerca arco	OFF / 5% ... 90%, in intervalli di 1% (Predefinito = OFF)	Funzione di saldatura che permette di utilizzare una corrente di saldatura ridotta e di breve durata all'inizio della saldatura. Questo permette un avvio preciso della saldatura. I parametri vengono prestabiliti dall'utente.

Parametro	Valore	Descrizione
Corrente di salita	OFF / 0,1 s ... 5.0 s, in intervalli di 0,1 s (valore predefinito = OFF)	Funzione di saldatura che determina il periodo di tempo, durante il quale la corrente di saldatura aumenta gradualmente fino a raggiungere il livello desiderato all'inizio della saldatura. Il valore del tempo di salita della corrente è preimpostato dall'utente. Se il valore è zero, la funzione è disattivata.
Livello Hot start	-80 % ... 100%, in intervalli di 1% (valore predefinito = OFF, 0%)	Hot start: Funzione di saldatura che utilizza una corrente di saldatura più elevata all'inizio della saldatura. Dopo il periodo tempo previsto per la modalità Hot Start, l'intensità della corrente viene ridotta al normale livello di corrente di saldatura. Il livello di corrente e la durata della modalità Hot Start sono preimpostati manualmente. Questa funzione facilita l'avvio della saldatura, in particolare sui materiali in alluminio.
Tempo Hot start	0.1 s ... 9.9 s, in intervalli di 0.1 s (Predefinito = 1.2 s)	Questa opzione non è disponibile con la logica di innesco 4T.
Livello Minilog	-99 % ... 125%, in intervalli di 1% (valore predefinito = OFF, 0%)	Minilog: Funzione di saldatura TIG, che permette, tramite l'interruttore della torcia, di passare dalla corrente di saldatura alla corrente Minilog. I parametri vengono prestabiliti dall'utente. Un'applicazione è la saldatura su puntature; può inoltre funzionare come "corrente di pausa", ad esempio quando si cambia la posizione di saldatura.
Corrente di discesa	OFF / 0.1 s ... 15.0 s, in intervalli di 0.1 s (Predefinito = 0.1 s)	Funzione di saldatura che determina il periodo di tempo, durante il quale la corrente di saldatura diminuisce gradualmente fino a raggiungere il livello della corrente finale. Il tempo della corrente di discesa è preimpostato dall'utente. Se il valore è zero, la funzione è disattivata.
Fine arco	OFF / 5% ... 90% (Predefinito = OFF)	Funzione di saldatura che permette di utilizzare una corrente ridotta per un breve periodo alla fine della saldatura. Questo permette di ridurre i difetti di saldatura causati dalla caratterizzazione finale. I parametri vengono prestabiliti dall'utente. Se il valore è zero, la funzione è disattivata.

Parametro	Valore	Descrizione
Post gas	0,0 s ... 30,0 s/Auto, in intervalli di 0,1 s	Funzione di saldatura che continua a erogare il flusso del gas di protezione dopo lo spegnimento dell'arco. Questa funzione garantisce che la saldatura a caldo non entri in contatto con l'aria dopo l'estinzione dell'arco, proteggendo la saldatura e l'elettrodo. Utilizzata per tutti i metalli. Particolarmente utile per l'acciaio inossidabile e il titanio, che richiedono tempi di post gas più lunghi.

Parametri modificabili nella puntatura:

Parametro	Valore	Descrizione
Pre gas	0,0 s ... 10,0 s, Auto, in intervalli di 0,1 s (valore predefinito = Auto)	Funzione di saldatura che avvia il flusso del gas di protezione prima dell'innesco dell'arco. Questa funzione garantisce che il metallo non entri in contatto con l'aria all'inizio della saldatura. Il valore temporale viene predeterminato dall'utente. Utilizzato per tutti i metalli, ma in particolare modo per l'acciaio inossidabile, l'alluminio e il titanio.
Corrente di salita	OFF / 0,1 s ... 5,0 s, in intervalli di 0,1 s (valore predefinito = OFF)	Funzione di saldatura che determina il periodo di tempo, durante il quale la corrente di saldatura aumenta gradualmente fino a raggiungere il livello desiderato all'inizio della saldatura. Il valore del tempo di salita della corrente è preimpostato dall'utente. Se il valore è zero, la funzione è disattivata.
Tempo puntatura	0 s ... 10 s, in intervalli di 0,1 s (valore predefinito = 2,0 s) 10 s ... 150,0 s, in intervalli di 1,0 s	Puntatura: Funzione di saldatura TIG che produce automaticamente una saldatura di durata predefinita. I parametri vengono prestabiliti dall'utente. Questa funzione serve per collegare due parti di materiale con una puntatura; si usa, ad esempio, per unire lamiere sottili con basso apporto termico.
Corrente di discesa	OFF / 0,1 s ... 15,0 s, in intervalli di 0,1 s (Predefinito = 0,1 s)	Funzione di saldatura che determina il periodo di tempo, durante il quale la corrente di saldatura diminuisce gradualmente fino a raggiungere il livello della corrente finale. Il tempo della corrente di discesa è preimpostato dall'utente. Se il valore è zero, la funzione è disattivata.

Parametro	Valore	Descrizione
Post gas	0,0 s ... 30,0 s/Auto, in intervalli di 0,1 s (valore predefinito = Auto)	Funzione di saldatura che continua a erogare il flusso del gas di protezione dopo lo spegnimento dell'arco. Questa funzione garantisce che la saldatura a caldo non entri in contatto con l'aria dopo l'estinzione dell'arco, proteggendo la saldatura e l'elettrodo. Utilizzata per tutti i metalli. Particolarmente utile per l'acciaio inossidabile e il titanio, che richiedono tempi di post gas più lunghi.

Parametri modificabili nella saldatura MicroTack:

Parametro	Valore	Descrizione
Pre gas	0,0 s ... 10,0 s, in intervalli di 0,1 s (Predefinito = Auto)	Funzione di saldatura che avvia il flusso del gas di protezione prima dell'innesco dell'arco. Questa funzione garantisce che il metallo non entri in contatto con l'aria all'inizio della saldatura. Il valore temporale viene predeterminato dall'utente. Utilizzato per tutti i metalli, ma in particolare modo per l'acciaio inossidabile, l'alluminio e il titanio.
Conteggio puntatura MicroTack	1 ... 5/Continua, in intervalli di 1 (valore predefinito = 1)	Se si utilizza Lift TIG, il grafico MicroTack mostra solo 1 punto e il parametro Conteggio puntatura non è visibile.
Tempo puntatura MicroTack	1 ms ... 200 ms, in intervalli di 1 ms (Predefinito = 10 ms)	
Tempo pausa MicroTack	10,0 ms ... 100 ms, in intervalli di 1 ms (Predefinito = 50 ms) 0,2 s ... 2,0 s, in intervalli di 0,1 s	Questa impostazione non è visibile se il conteggio delle pulsazioni MicroTack è 1.
Post gas	0,0 s ... 30,0 s/Auto, in intervalli di 0,1 s (valore predefinito = Auto)	Funzione di saldatura che continua a erogare il flusso del gas di protezione dopo lo spegnimento dell'arco. Questa funzione garantisce che la saldatura a caldo non entri in contatto con l'aria dopo l'estinzione dell'arco, proteggendo la saldatura e l'elettrodo. Utilizzata per tutti i metalli. Particolarmente utile per l'acciaio inossidabile e il titanio, che richiedono tempi di post gas più lunghi.

“Procedimenti di saldatura e funzioni” a pagina 76

3.2.5 VISTA PULSATO

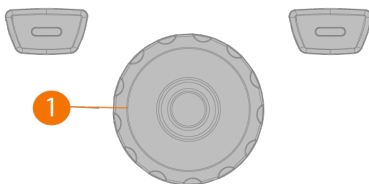
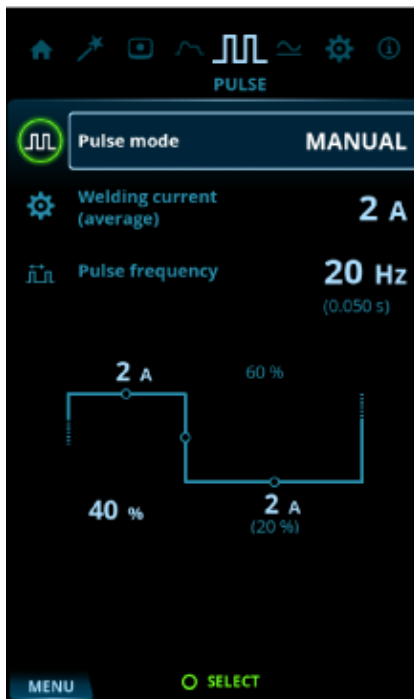

Per modificare i parametri:

1. Aprire la vista **Pulsato**.
2. Per passare da un parametro all'altro, ruotare la manopola (1).
3. Per selezionare un parametro da modificare, premere la manopola (1).
4. Girando la manopola (1), è possibile modificare il parametro.
5. Per chiudere l'impostazione del parametro, premere la manopola (1).

Parametri modificabili:

Parametro	Valore	Descrizione
-----------	--------	-------------

Modalità pulsata	OFF / Auto / Manuale / Doppio	<p>TIG pulsato: Procedimento di saldatura TIG in cui vengono alternati due livelli di corrente di saldatura: corrente di base e corrente di pulsazione. I parametri possono essere modificati manualmente o automaticamente. Consente di ottimizzare le caratteristiche dell'arco per le applicazioni di saldatura desiderate.</p> <p>In modalità corrente continua:</p> <ul style="list-style-type: none"> - Se è selezionata l'opzione OFF, le impostazioni di pulsazione non sono visibili. - Se è selezionata l'opzione Auto, le impostazioni di pulsazione sono visibili, ma non possono essere modificate. - Se è selezionata l'opzione Manuale, le impostazioni di pulsazione sono visibili e possono essere modificate. <p>In modalità corrente alternata è possibile selezionare solo OFF o Manuale.</p>
Corrente media	<p>Min = Limite minimo corrente</p> <p>Max = Specifico della macchina</p>	<p>Questi valori dipendono anche dagli altri parametri di pulsazione. La corrente media massima, inoltre, dipende dalle specifiche della macchina.</p>
Frequenza impulsi	<p>0,2 Hz ... 10 Hz, in intervalli di 0,1 Hz,</p> <p>10 Hz ... 300 Hz, in intervalli di 1 Hz</p>	<p>Determina quanti cicli di pulsazione vengono creati al secondo (Hz).</p> <p>Se si utilizza la modalità corrente alternata, la frequenza d'impulso massima è di 20 Hz.</p> <p>Se si utilizza la modalità pulsata doppia, la frequenza di pulsazione massima è di 30 Hz.</p>
Corrente pulsata	10 A ... 300 A, in intervalli di 1 A	<p>Il livello di corrente più elevato del ciclo di impulsi. Nella saldatura TIG, il compito principale di questa funzione è quello di creare un bagno di saldatura o di aumentare il calore del bagno di saldatura.</p> <p>Questi valori dipendono anche dagli altri parametri di pulsazione. La corrente pulsata massima, inoltre, dipende dalle specifiche della macchina.</p>
Rapporto impulsi	10 % ... 70%, in intervalli di 1%	<p>Determina quanta parte del tempo di ciclo di pulsazione viene impiegata per la corrente di pulsazione.</p>

Corrente di base pulsata	10 % ... 70%, in intervalli di 1%	Il livello di corrente più basso del ciclo pulsato. Nella saldatura TIG, il compito principale di questa funzione è quello di raffreddare il bagno di saldatura e di mantenere l'arco.
--------------------------	-----------------------------------	--

 La modifica di un valore del parametro pulsato influisce anche sugli altri valori.

“Procedimenti di saldatura e funzioni” a pagina 76

3.2.6 VISTA MODALITÀ CORRENTE

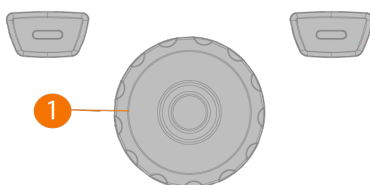
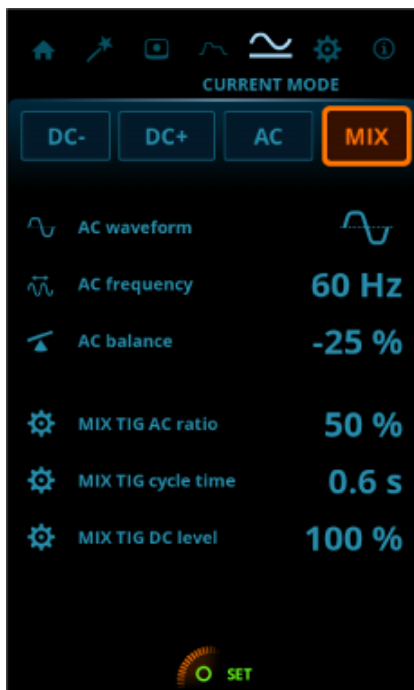

Per modificare i parametri:

1. Aprire la vista **Modalità corrente**.
2. Per passare da un parametro all'altro, ruotare la manopola (1).
3. Per selezionare un parametro da regolare, premere la manopola (1).
4. Girando la manopola (1), è possibile modificare il parametro.
5. Per chiudere la configurazione del parametro, premere nuovamente la manopola (1).

Parametri modificabili:

Parametro	Valore	Descrizione
Modalità corrente	CC- / CC+ / CA / MIX	<p>TIG CC: Procedimento di saldatura TIG a corrente continua, in cui la polarità dell'elettrodo è positiva o negativa per l'intero procedimento di saldatura. La polarità negativa (CC-) consente una penetrazione elevata, mentre la polarità positiva (CC+) viene utilizzata solo in applicazioni speciali.</p> <p>TIG CA: Procedimento di saldatura TIG a corrente alternata, dove la polarità dell'elettrodo viene rapidamente alternata tra positivo e negativo. Utilizzato in particolar modo per la saldatura dell'alluminio.</p> <p>MIX TIG: Funzione di saldatura TIG in cui vengono alternati i procedimenti TIG CA e TIG CC in modo predefinito. I parametri vengono prestabiliti dall'utente a seconda dell'applicazione. Serve in particolare per ottimizzare la saldatura di materiali in alluminio di spessore diverso.</p>
Forma onda CA	Quadra/Ottimale/Seno (valore predefinito = ottimale)	<p>Funzione che permette di cambiare la forma d'onda della corrente alternata nella saldatura TIG CA. Sono disponibili tre opzioni: Seno, Quadra e Ottimale. La forma dell'onda influenza la forma del cordone di saldatura, la penetrazione della saldatura e il rumore del procedimento di saldatura. Selezionare la forma più adatta all'applicazione.</p>
Frequenza CA	30 Hz ... 250 Hz, in intervalli di 1.0 Hz	<p>Funzione di modifica della corrente alternata nella saldatura TIG CA. Questa impostazione configura il numero di cicli al secondo. Consente di cambiare la frequenza della corrente di saldatura per adattarla alle preferenze del saldatore e all'applicazione.</p>

Parametro	Valore	Descrizione
Bilanciamento CA+ / CA-	Min/Max = -60% ... 0%, in intervalli di 1% (valore predefinito = -25%)	Funzione di regolazione dei cicli di corrente positiva e negativa nella saldatura TIG CA. Se la percentuale è bassa, significa che, in media, la corrente di saldatura è più sul lato negativo, mentre se la percentuale è alta significa che, in media, la corrente di saldatura è più sul lato positivo.
Rapporto CA MIX TIG	Min/Max = 10% ... 90%, in intervalli di 1% (Predefinito = 50%)	Condivisione del processo TIG AC in un ciclo di saldatura MIX TIG.
Tempo di ciclo MIX TIG	Min/Max = 0,1 s ... 1,0 s, in intervalli di 0,1 s (Predefinito = 0,6 s)	Durata di un ciclo di saldatura MIX TIG.
Livello CC MIX TIG	Min/Max = 50% ... 150%, in intervalli di 1% (Predefinito = 100%)	Livello di corrente CC in un ciclo di saldatura MIX TIG.

“Procedimenti di saldatura e funzioni” a pagina 76

3.2.7 VISTA IMPOSTAZIONI



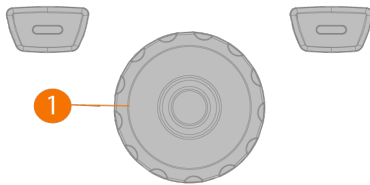

Per modificare le impostazioni:

1. Accedere alla vista **Impostazioni**.
2. Per selezionare gruppi di impostazioni e i parametri, ruotare la manopola (1).
3. Selezionare un parametro da modificare premendo la il pulsante della manopola (1).
4. Modificare l'impostazione ruotando la manopola (1).
5. Per chiudere l'impostazione del parametro, premere la manopola (1).

 Alcune impostazioni sono specifiche per una determinata modalità corrente o uno specifico procedimento di saldatura e potrebbero pertanto essere visibile o meno nel menu delle impostazioni.

Impostazioni di saldatura comuni:

Parametro	Valore	Descrizione
Limite min. corrente	TIG: 2 A / MMA: 8 A, in intervalli di 1 A *	
Limite max. corrente	TIG: valore nominale del generatore / MMA: corrente massima MMA del generatore Corrente MMA, in intervalli di 1 A *	
Modalità comando a distanza	OFF / A distanza / Torcia (Predefinito = OFF)	Quando si seleziona un comando a distanza o un comando a distanza della torcia, la regolazione della corrente di saldatura sul pannello di controllo è disabilitata.
Comando a distanza min.	Min = "Limite min. corrente", Max = "Limite max. corrente"	
Comando a distanza max.	Min = "Limite min. corrente", Max = "Limite max. corrente"	
Modalità a distanza	Corrente/Canale (valore predefinito = Corrente)	Indica se il comando a distanza regola la corrente di saldatura oppure i canali di memoria.
Comando a distanza wireless	se si seleziona questa opzione, l'accoppiamento viene avviato automaticamente	Le nuove informazioni di accoppiamento sostituiscono le informazioni precedenti. Lo stato di accoppiamento viene visualizzato come valore di impostazione.

Impostazioni TIG:

Parametro	Valore	Descrizione
Tipo di elettrodo AC	Predefinito / Verde	Tipo di elettrodo AC. Se si utilizza il tipo di elettrodo AC verde, selezionare Verde. Il valore predefinito si applica a tutti gli altri tipi di elettrodo AC.
Limite bilanciamento min.	-99 ... 0, in intervalli di 1 (Predefinito = -60)	
Limite bilanciamento max.	0 ... +20, in intervalli di 1 (valore predefinito = 0)	
Corrente Lift TIG	5 A ... 40 A / Auto, in intervalli di 1 A (Predefinito = Auto = 10 A)	Corrente di contatto all'inizio dell'innesco Lift TIG.
Forza scintilla HF	50 % ... 110%, in intervalli di 1% (Predefinito = 100%)	Regola la tensione della scintilla ad alta frequenza utilizzata per l'innesco.
DC Corrente di innesco positivo	30 % ... 150% / Auto, in intervalli di 1% (Predefinito = Auto)	Regola il livello di corrente della sequenza di accensione positiva in modalità corrente di accensione DC.
DC Tempo di innesco positivo	0 ms ... 200 ms / Auto, in intervalli di 10 ms (Predefinito = Auto)	Regola la durata della sequenza di accensione positiva in modalità corrente di accensione DC.
DC Corrente di innesco negativo	100 % ... a 300% / Auto, in intervalli di 1% (Predefinito = Auto)	Regola il livello di corrente della sequenza di accensione negativa in modalità corrente di accensione DC.
DC Tempo di innesco negativo	0 ms ... 950 ms / Auto, in intervalli di 10 ms (Predefinito = Auto)	Regola la lunghezza della sequenza di accensione negativa in modalità corrente di accensione DC.
AC Corrente di innesco positivo	30% ... 150% / Auto, in intervalli di 1% (Predefinito = Auto)	Regola il livello di corrente della sequenza di accensione positiva in modalità corrente AC.
AC Tempo di innesco positivo	0 ms ... 200 ms / Auto, in intervalli di 10 ms (Predefinito = Auto)	Regola la durata della sequenza di accensione positiva in modalità corrente AC.
AC Corrente di innesco negativo	100% ... 300% / Auto, in intervalli di 1% (Predefinito = Auto)	Regola il livello di corrente della sequenza di accensione negativa in modalità corrente AC.
AC Tempo di innesco negativo	0 ms ... 950 ms / Auto, in intervalli di 10 ms (Predefinito = Auto)	Regola la lunghezza della sequenza di accensione negativa in modalità corrente AC.

Parametro	Valore	Descrizione
Lieve corrente di salita	OFF / ON (Predefinito = OFF)	Questa funzione crea automaticamente una lieve corrente di salita per evitare l'usura dell'elettrodo causata dagli improvvisi aumenti di corrente che si verificano quando si utilizzano correnti di saldatura elevate. Questa funzione viene utilizzata solo se la corrente di saldatura è pari o superiore a 100 A.
Livello avvio	5 % ... 40 %, passo 1 % (predefinito = 25 %)	Punto della corrente di saldatura in cui inizia la corrente di salita.
Livello di interruzione corrente di discesa	5 % ... 40%, in intervalli di 1% (Predefinito = 10%)	Indica il punto della corrente di saldatura in cui termina la corrente di discesa.
Interruzione corrente di discesa 2T	OFF / ON (Predefinito = OFF)	Si tratta di una funzione che permette all'utente di interrompere la corrente di discesa con una rapida pressione dell'interruttore torcia.
Corrente di discesa non lineare	0 % ... 50%, in intervalli di 1% (Predefinito = 0%)	Determina un punto in cui la corrente scende il più velocemente possibile, quindi avvia la normale corrente di discesa.
Blocco corrente	OFF / ON (Predefinito = OFF)	Durante la corrente di discesa, premendo il pulsante della torcia, è possibile bloccare la corrente di saldatura a un certo livello.
Anticontatto TIG	OFF / ON (Predefinito = OFF)	Funzione che riduce automaticamente la corrente di saldatura in modo significativo quando l'elettrodo tocca il pezzo. Può essere utilizzata, ad esempio, per evitare diluizioni indesiderate dell'elettrodo al metallo saldato.
Punto di corrente cambio polarità fase CA	5 A ... 20 A / Auto	Cambia il punto di corrente di saldatura nel punto in cui inizia l'attraversamento dello zero. Riguarda solo le operazioni TIG CA.

Impostazioni MMA:

Parametro	Valore	Descrizione
Corrente di saldatura	Min/Max = limiti di corrente di saldatura normale	

Parametro	Valore	Descrizione
Hot start	-10 ... +10, in intervalli di 1 (valore predefinito = 0)	Funzione di saldatura che utilizza una corrente di saldatura più elevata all'inizio della saldatura. Dopo il periodo tempo previsto per la modalità Hot Start, l'intensità della corrente viene ridotta al normale livello di corrente di saldatura. Il livello di corrente e la durata della modalità Hot Start sono preimpostati manualmente. Questa funzione facilita l'avvio della saldatura, in particolare sui materiali in alluminio.
Penetrazione d'arco	-10 ... +10, in intervalli di 1 (valore predefinito = 0)	Regola la dinamica di cortocircuito (intensità) della saldatura MMA modificando, ad esempio, i livelli di corrente.
Anticontatto MMA	OFF / ON (Predefinito = ON)	Funzione che riduce automaticamente la corrente di saldatura in modo significativo quando l'elettrodo tocca il pezzo. Questa funzione può essere utilizzata per evitare che l'elettrodo MMA si scaldi troppo quando è a contatto con il pezzo.
Modalità VRD	OFF / ON (Predefinito = OFF)	È possibile bloccare questa impostazione in modo che l'utente non possa modificarla. Nei modelli di attrezzatura in cui la modalità VRD è bloccata in modo permanente su ON (ad es. il modello AU), l'opzione VRD è comunque visibile nelle impostazioni, ma non può essere modificata.

Impostazioni di sistema:

Parametro	Valore	Descrizione
Gas test	Tempo test del gas: 0 s ... 60 s, in intervalli di 1 s (valore predefinito = 20 s)	Attivando questa opzione si avvia il gas test con il periodo di tempo predefinito. Girando la manopola, è possibile modificare il tempo. Premendo nuovamente la manopola, è possibile arrestare il gas test.
Unità di raffreddamento ad acqua	OFF / Auto / ON (Predefinito = Auto)	
Sensore portata unità di raffreddamento	OFF / ON (Predefinito = ON)	
Luminosità	10 % ... 100%, in intervalli di 1% (Predefinito = 100%)	
Tempo dati di saldatura	OFF / 1 s ... 10 s, in intervalli di 1 s (Predefinito = 5 s)	

Parametro	Valore	Descrizione
Tempo screensaver	OFF / 1 min ... 120 min, incrementi di 1 min (Predefinito = 5 min)	
Tempo spegnimento display	OFF/1 min ... 120 min (valore predefinito = 5 min)	
Immagine salvaschermo	Predefinito = logo Kemppi	È possibile utilizzare un'immagine screensaver alternativa. Per ulteriori informazioni, vedere "Screensaver" a pagina 58.
Mostra Weld Assist	ON/OFF (Predefinito = ON)	Weld Assist: Utilità simile a una procedura guidata, che consente di selezionare in modo semplice i parametri di saldatura. L'utilità guida l'utente passo dopo passo attraverso la selezione dei parametri necessari, presentando le selezioni in modo facilmente comprensibile.
Data	impostazione data (GG/MM/AAAA)	
Orario (24 h)	impostazione ora (HH:MM)	
Lingua	impostazione Lingua	
Ripristino valori di fabbrica...	Annulla / Inizio (Predefinito = Annulla)	Questa impostazione avvia il ripristino delle impostazioni di fabbrica sul dispositivo. Al termine del ripristino dei valori di fabbrica, il generatore deve essere riavviato manualmente.

* Intervallo di correnti modificabili dal saldatore nella saldatura TIG:

- 2 A ... 505 A (400 V), in intervalli di 1 A
>> Predefinito = Valore nominale della fonte di alimentazione.
- 2 A ... 455 A (220 V), in intervalli di 1 A
>> Predefinito = Valore nominale della fonte di alimentazione.

* Intervallo di correnti modificabili dal saldatore nella saldatura MMA:

- 8 A ... 405 A (400 V), in intervalli di 1 A
>> Predefinito = Corrente MMA massima della fonte di alimentazione.
- 8 A ... 385 A (220 V), in intervalli di 1 A
>> Predefinito = Corrente MMA massima della fonte di alimentazione.

"Procedimenti di saldatura e funzioni" a pagina 76

3.2.8 VISTA INFO

Nella vista **Info** è possibile visualizzare informazioni quali l'utilizzo dell'attrezzatura e la versione del software.



Elementi inclusi nella vista Info:

- Contatori di utilizzo e pulsante di reimpostazione
- Ultima saldatura
- Stato degli errori e registro errori
- Versioni del software del generatore e del pannello di controllo.

3.2.9 SCREENSAVER

Lo strumento screensaver disponibile sul sito kemp.cc/screensaver consente di modificare l'immagine salvaschermo mostrata all'avvio e quando il pannello di controllo resta inattivo per un tempo predefinito. Per effettuare la modifica, è necessario avere un file immagine da utilizzare e un'unità USB.

Utensili necessari:



T20

1. Utilizzare un browser Web per accedere alla pagina kemp.cc/screensaver.
 2. Seguendo le istruzioni su schermo, caricare, modificare e scaricare la nuova immagine da usare come screensaver su un'unità USB.
 3. Scollegare il pannello di controllo dal generatore. Per ulteriori informazioni, fare riferimento a "Sostituzione del pannello di controllo" a pagina 25.
- i** *Non scollegare il cavo del pannello di controllo. Il generatore di saldatura e il pannello di controllo devono essere accesi.*
4. Collegare l'unità USB al connettore USB presente sul retro del pannello di controllo. Il pannello di controllo rileva automaticamente l'unità USB e mostra un elenco delle immagini disponibili.
- !** *Si consiglia di collegare e scollegare sempre l'unità USB ad angolo retto per evitare sollecitazioni del connettore USB.*

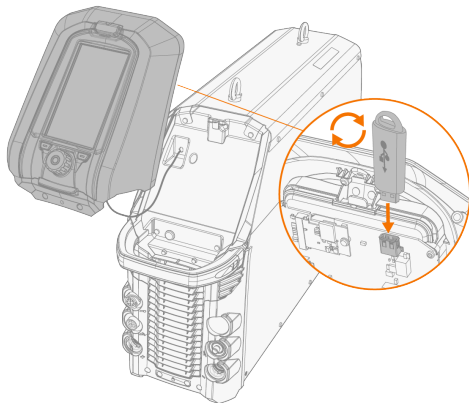

5. Seguendo le istruzioni su schermo e utilizzando i controlli del pannello di controllo, selezionare l'immagine sull'unità USB da utilizzare come screensaver.
 6. Rimuovere l'unità USB e reinstallare il pannello di controllo nel suo alloggiamento. Per ulteriori informazioni, fare riferimento a "Sostituzione del pannello di controllo" a pagina 25.
- i** *Per eliminare un'immagine salvaschermo personalizzata dalla memoria del pannello di controllo o per utilizzare il logo Kemppi, andare a "Vista Impostazioni" a pagina 51.*

3.3 FUNZIONAMENTO DELL'UNITÀ DI RAFFREDDAMENTO

1. Verificare che il liquido refrigerante nel serbatoio sia sufficiente e che la torcia di saldatura sia collegato.
2. Premere e tenere brevemente premuto il pulsante della circolazione del liquido refrigerante sulla parte anteriore dell'unità di raffreddamento. Questa azione attiva una pompa che spinge il liquido refrigerante nei tubi flessibili e nella torcia di saldatura.

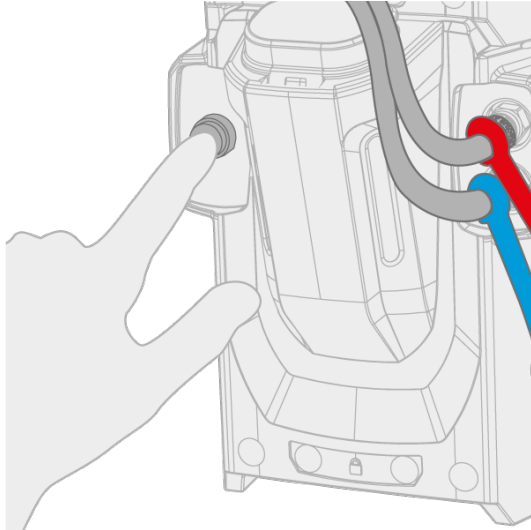

3. Osservare l'impianto di raffreddamento durante l'intero ciclo di circolazione del liquido refrigerante.



La circolazione del liquido refrigerante può essere arrestata in qualsiasi momento premendo nuovamente il pulsante della circolazione del liquido di raffreddamento. Se il sistema non si riempie entro 1 minuto dopo il rilascio del pulsante, il riempimento automatico viene arrestato.

3.4 UTILIZZO DEL CONTROLLO REMOTO HR43/HR45/FR43/FR45

Consultare per installare il comando a distanza "Installazione del comando a distanza (opzionale)" a pagina 20.

Comando a distanza a mano:

Per regolare la corrente di saldatura, ruotare la manopola del comando a distanza.

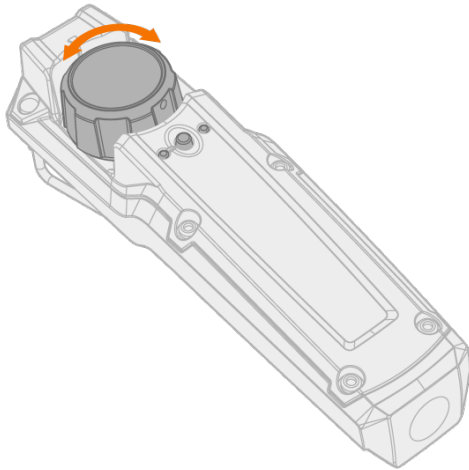

Suggerimento: il comando a distanza è dotato di un comodo fermaglio per essere appeso alla cintura.



Comando a distanza a pedale:

Per regolare la corrente di saldatura, premere il pedale.

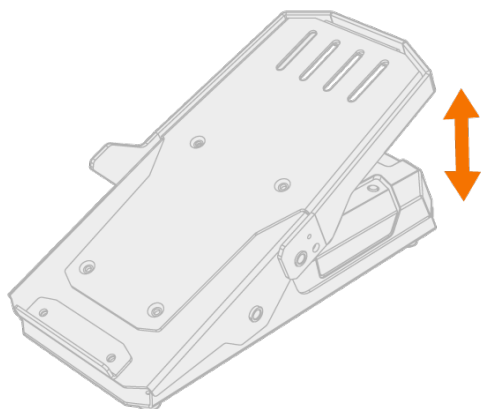

Suggerimento: per cambiare la posizione del pedale sul pavimento, utilizzare la maniglia del pedale stesso.

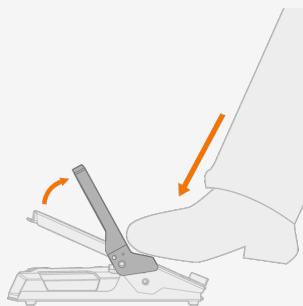

3.5 UTILIZZO DEL CONTROLLO REMOTO HR55

Quando è collegato, il controllo remoto HR55 è automaticamente in uso.

Con il telecomando opzionale HR55, è possibile selezionare i canali di memoria e regolare la corrente di saldatura.

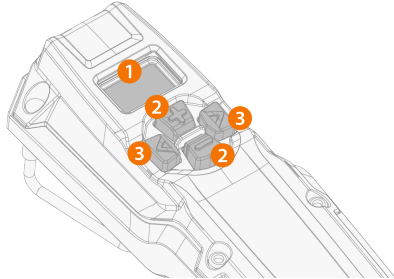

1. Display LCD
>> Visualizza il parametro regolato e notifica se si è verificato un errore ("Err") nel sistema di saldatura.
2. Pulsanti più/meno (+/-)
>> Modificano il valore del parametro.
3. Pulsanti sinistra/destra
>> Cambiamenti tra le visualizzazioni.

Elementi del display del comando a distanza

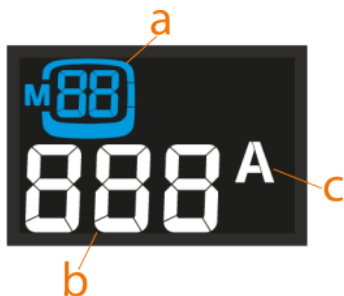

- a. Informazioni sul processo e/o sul canale di memoria selezionato (il processo è indicato con una sola lettera: t = TIG, S = MMA)
- b. Valore del parametro regolato (o indicatore di errore)
- c. Unità di parametro regolato

Quando il parametro viene regolato con il comando a distanza e questo valore non è più uguale a quello salvato sul canale di memoria selezionato, ciò viene indicato sul display mostrando solo il numero del canale di memoria senza la casella del canale intorno:



Viste e funzionamento del comando a distanza

Per passare da una visualizzazione all'altra, premere i pulsanti freccia sinistra/destra.

- **Vista del canale di memoria:** il canale di memoria viene modificato premendo i tasti +/- . La pressione prolungata di un tasto +/- consente di scorrere più rapidamente i canali di memoria.
- **Vista della selezione del processo:** consente di selezionare tra i processi TIG e MMA.
- **Vista potenza di saldatura:** la corrente viene regolata premendo i pulsanti +/- . Se si preme a lungo un pulsante +/- , i valori dei parametri scorrono più velocemente.

Premendo a lungo il tasto freccia sinistra, il parametro regolato viene salvato sul canale attualmente selezionato.

 *Quando si utilizza un controllo remoto della torcia di saldatura TIG per selezionare un canale di memoria o regolare la corrente, la funzione corrispondente viene disattivata nel controllo remoto dell'HR55.*

3.6 RISOLUZIONE DEI PROBLEMI

 *L'elenco fornito dei problemi e delle loro possibili cause non è completo, ma suggerisce alcune situazioni standard che possono presentarsi durante il normale utilizzo del sistema di saldatura. Per assistenza e ulteriori informazioni, mettersi in contatto con la più vicina officina di assistenza Kemppi.*

Se compare un codice di errore si raccomanda di vedere l'apposita sezione "Codici di errore" nella pagina successiva.

Generale:

Il sistema di saldatura non si accende

- Verificare che il cavo di alimentazione sia inserito correttamente.
- Verificare che l'interruttore generale della fonte di alimentazione sia sulla posizione ON.
- Verificare che la distribuzione dell'alimentazione di rete sia accesa.
- Controllare il fusibile di rete e/o l'interruttore automatico principale.
- Verificare che il cavo di messa a terra sia collegato.

Il sistema di saldatura smette di funzionare

- La torcia potrebbe essersi surriscaldata. Attendere che si raffreddi.
- Verificare che non vi siano cavi allentati.
- Possibile surriscaldamento della fonte di alimentazione. Attendere che si raffreddi e verificare che le ventole di raffreddamento funzionino correttamente e che il flusso d'aria non sia ostruito.

Torcia di saldatura:

La torcia si surriscalda

- Accertarsi che il corpo torcia sia collegato correttamente.
- Accertarsi che i parametri di saldatura siano compresi nell'intervallo della torcia di saldatura. Se diversi componenti della torcia hanno limiti separati per la corrente massima, il valore più basso tra i due è la corrente massima utilizzabile.
- Accertarsi che la circolazione del refrigerante funzioni normalmente (vedere il LED di avviso sulla circolazione del refrigerante sulla fonte di alimentazione).
- Misurare la velocità di circolazione del refrigerante: staccare il tubo flessibile di erogazione del refrigerante dall'unità di raffreddamento con il generatore acceso, quindi lasciare fluire il refrigerante in un recipiente di misurazione. La circolazione deve essere almeno di 0,5 l/min.
- Accertarsi di utilizzare materiali di consumo e ricambi originali Kemppi. Anche l'uso di materiali di ricambio errati può causare surriscaldamento.
- Assicurarsi che i connettori siano puliti, non danneggiati e correttamente fissati.

Qualità di saldatura:

Saldatura sporca e/o di scarsa qualità

- Verificare che il gas di protezione non sia esaurito.
- Verificare che la portata del gas di protezione non subisca ostruzioni.
- Verificare che il tipo di gas sia idoneo all'applicazione.
- Controllare la polarità della torcia / dell'elettrodo.
- Verificare che la procedura di saldatura sia idonea all'applicazione.
- Verificare che il materiale di apporto sia del tipo e del diametro appropriato per l'applicazione e che sia pulito.
- Verificare che l'elettrodo sia di tipo e dimensione appropriate per l'applicazione.
- Verificare che il materiale di base sia pulito.
- Verificare che il tipo di cianfrino sia idoneo all'applicazione.

Suggerimento: per controllare che le impostazioni di saldatura siano corrette, è possibile utilizzare anche Weld Assist.

Prestazioni di saldatura variabili

- Verificare che la torcia di saldatura sia fisicamente intatta e che l'ugello sia privo di ostruzioni.
- Verificare che la torcia di saldatura non si stia surriscaldando.
- Verificare che il morsetto di messa a terra sia collegato correttamente a una superficie pulita del pezzo.

3.6.1 CODICI DI ERRORE

Codice errore	Descrizione dell'errore	Possibili cause	Azione consigliata
1	Fonte di alimentazione non tarata	La taratura della fonte di alimentazione è andata persa.	Riavviare la fonte di alimentazione. Se il problema persiste, contattare l'assistenza Kemppi. Nota: Se si verifica questo errore, il funzionamento dell'attrezzatura è limitato.
2	Tensione di rete troppo bassa	La tensione della rete di alimentazione è troppo bassa.	Riavviare la fonte di alimentazione. Se il problema persiste, contattare l'assistenza Kemppi.
3	Tensione di rete troppo alta	La tensione della rete di alimentazione è eccessiva.	Riavviare la fonte di alimentazione. Se il problema persiste, contattare l'assistenza Kemppi.
4	Surriscaldamento della fonte di alimentazione	Sessione di saldatura troppo lunga ad alta potenza.	Non spegnere; lasciare che le ventole raffreddino la macchina. Se le ventole non funzionano, contattare l'assistenza Kemppi.
17	Fase mancante dall'alimentazione di rete	Una o più fasi sono mancanti dall'alimentazione di rete.	Controllare il cavo di alimentazione di rete e i relativi connettori. Controllare la tensione dell'alimentazione di rete.
20	Guasto raffreddamento fonte di alimentazione	Capacità di raffreddamento ridotta nella fonte di alimentazione.	Pulire i filtri ed eliminare l'eventuale sporcizia dal canale di raffreddamento. Verificare che le ventole di raffreddamento stiano funzionando. In caso contrario, contattare l'assistenza Kemppi.
24	Liquido refrigerante surriscaldato	Sessione di saldatura troppo lunga ad alta potenza o ad alta temperatura ambiente.	Non spegnere l'unità di raffreddamento. Fare circolare il liquido finché non viene raffreddato dalle ventole. Se le ventole non funzionano, contattare l'assistenza Kemppi.
26	Liquido refrigerante non in circolazione	Liquido refrigerante assente o circolazione bloccata.	Verificare il livello del liquido nell'unità di raffreddamento. Verificare la presenza di ostruzioni nei tubi flessibili e nei connettori.
27	Unità di raffreddamento non trovata	Il raffreddamento è attivato nel menu delle impostazioni, ma l'unità di raffreddamento non è collegata alla fonte di alimentazione o il cablaggio è difettoso.	Verificare i collegamenti dell'unità di raffreddamento. Se l'unità di raffreddamento non è in uso, assicurarsi che il raffreddamento sia disattivato nel menu delle impostazioni.

Codice errore	Descrizione dell'errore	Possibili cause	Azione consigliata
34	Carico di saldatura sconosciuto	Ai connettori DIX è stato collegato un carico sconosciuto.	Rimuovere eventuali carichi resistivi indesiderati collegati all'attrezzatura di saldatura e riavviare la fonte di alimentazione.
35	Corrente di alimentazione di rete troppo alta	La corrente prelevata dalla rete elettrica è troppo alta.	Ridurre la potenza di saldatura.
36	Sottotensione circuito intermedio	La tensione del circuito intermedio è troppo bassa.	Controllare la tensione di rete e/o il cavo di alimentazione.
37	Sovratensione circuito intermedio	La tensione del circuito intermedio è troppo alta	Controllare la tensione di rete
38	Tensione di rete troppo alta o troppo bassa	La tensione di rete è troppo alta o troppo bassa.	Controllare la tensione di rete e/o il cavo di alimentazione.
40	Errore VRD	La tensione a circuito aperto è maggiore del limite VRD	Riavviare la fonte di alimentazione. Se il problema persiste, contattare l'assistenza Kemppi.
80	Necessario raffreddamento della torcia	La torcia con raffreddamento a liquido è collegata ma l'unità di raffreddamento è spenta.	Accendere l'unità di raffreddamento nel menu delle impostazioni oppure cambiare la torcia e utilizzare un modello raffreddato ad aria.
81	Dati del programma di saldatura mancanti	I dati del programma di saldatura sono andati persi.	Riavviare la fonte di alimentazione. Se il problema persiste, contattare l'assistenza Kemppi.
244	Mancato funzionamento della memoria interna	Inizializzazione non riuscita.	Riavviare il sistema di saldatura. Se il problema persiste, contattare l'assistenza Kemppi.
250	Mancato funzionamento della memoria interna	Comunicazione con la memoria non riuscita.	Riavviare il sistema di saldatura. Se il problema persiste, contattare l'assistenza Kemppi.

4. MANUTENZIONE





4.1 MANUTENZIONE GIORNALIERA, PERIODICA E ANNUALE

Nel valutare e pianificare la manutenzione di routine, tenere conto della frequenza di utilizzo del sistema di saldatura e dell'ambiente di lavoro.

Il corretto funzionamento dell'attrezzatura di saldatura, la manutenzione regolare e l'uso di parti di ricambio e materiali di consumo originali Kemppi consentono di evitare inutili tempi di inattività e guasti all'attrezzatura, massimizzandone la durata.

Utilizzare una soluzione refrigerante premiscelata nell'unità di raffreddamento. Il rapporto di miscelazione deve essere del 20...50% come standard. Utilizzare solo miscele di glicole etilenico o propilenico destinate ai sistemi di raffreddamento per saldatura, ad esempio il liquido di raffreddamento Kemppi. Non aggiungere acqua alla soluzione refrigerante premiscelata. Non utilizzare soluzioni di raffreddamento per autoveicoli o miscele a base di etanolo.

Per le riparazioni, trovare l'officina di assistenza Kemppi più vicina sul sito www.kemppi.com o contattare il proprio rivenditore.

-  *I lavori elettrici devono essere effettuati esclusivamente da un elettricista autorizzato.*
-  *La manutenzione periodica e annuale può essere eseguita solo da personale qualificato.*
-  *Scollegare la fonte di alimentazione di rete prima di maneggiare cavi di alimentazione e connettori.*
-  *Non utilizzare dispositivi di lavaggio a pressione.*
-  *Ove applicabile, quando si serrano le parti allentate, utilizzare il valore di coppia di serraggio corretto.*

Manutenzione quotidiana

Manutenzione quotidiana dell'attrezzatura di saldatura:

- Verificare che tutte le coperture e i componenti siano intatti.
- Controllare tutti i cavi, i tubi e i connettori. Non utilizzarli se sono danneggiati.
- Verificare che i connettori siano fissati correttamente. Se i connettori sono allentati potrebbero danneggiarsi e influire negativamente sulle prestazioni di saldatura.

Manutenzione giornaliera dell'unità di raffreddamento (in aggiunta):

- Controllare il livello del liquido di raffreddamento. Se necessario, aggiungere liquido di raffreddamento a liquido. Nota: Utilizzare la soluzione refrigerante corretta (vedere sopra).
- Controllare l'area circostante l'unità di raffreddamento per individuare eventuali perdite di liquido di raffreddamento. Se ci sono segni di perdite significative, contattare il servizio di assistenza Kemppi.
- Controllare e testare il funzionamento della pompa del liquido di raffreddamento facendo circolare il liquido di raffreddamento.

Manutenzione settimanale

Manutenzione settimanale dell'attrezzatura di saldatura:

- Pulire le parti esterne delle unità dalla polvere e dallo sporco, ad esempio con una spazzola morbida e un aspirapolvere.
- Pulire le griglie di ventilazione. Non usare aria compressa, perché si rischia che lo sporco si compatti ancora di più nei trasferimenti dei profili di raffreddamento.

Manutenzione periodica

Manutenzione periodica dell'attrezzatura di saldatura, ogni 1-6 mesi:

- Controllare i connettori elettrici dell'apparecchiatura almeno ogni 6 mesi. Pulire le parti ossidate e serrare i connettori allentati.
- Aggiornare il sistema di saldatura alle ultime versioni del firmware e del software, a seconda dei casi.

Manutenzione periodica dell'unità di raffreddamento, ogni 1-6 mesi (in aggiunta):

- Controllare la qualità del liquido di raffreddamento almeno una volta al mese. Assicurarsi che il liquido sia limpido e privo di impurità visibili.
- Sostituire il liquido di raffreddamento ogni 6 mesi. Nota: Utilizzare la soluzione refrigerante corretta (vedere sopra).

Manutenzione annuale

La manutenzione annuale deve essere eseguita da un'officina di assistenza autorizzata Kemppi. Le officine di assistenza Kemppi eseguono la manutenzione del sistema di saldatura in base al contratto di assistenza Kemppi. Trovate l'officina di assistenza più vicina a voi su www.kemppi.com.

Il programma di manutenzione annuale dell'attrezzatura di saldatura comprende:

- Pulizia dell'attrezzatura.
- Manutenzione degli strumenti di saldatura.
- Controllo dei connettori e degli interruttori.
- Controllo di tutti i collegamenti elettrici.
- Controllo del cavo di alimentazione e della spina di rete.
- Riparazione delle parti difettose e sostituzione dei componenti difettosi.
- Test di manutenzione.
- Verifica del funzionamento e calibrazione dei valori delle prestazioni, se necessario.
- Aggiornamento del sistema di saldatura alle ultime versioni del firmware e del software e installazione di un nuovo software di saldatura.
- Se si utilizza un'unità di raffreddamento: Controllo e pulizia della pompa del liquido di raffreddamento. La pompa viene smontata e pulita accuratamente e, se si sono verificate perdite nel punto di tenuta dell'asse della pompa, la guarnizione dell'asse viene sostituita. La guarnizione dell'asse è soggetta a usura e può richiedere una sostituzione periodica per mantenere una tenuta adeguata.

Per la manutenzione della torcia di saldatura Kemppi, consultare le istruzioni della torcia di saldatura (disponibili anche su userdoc.kemppi.com).

4.2 SMALTIMENTO



Non smaltire le attrezzature elettriche insieme ai normali rifiuti!

Ai sensi della direttiva europea RAEE 2012/19/UE sui rifiuti di apparecchiature elettriche ed elettroniche e della direttiva europea 2011/65/UE sulla limitazione all'uso di determinate sostanze pericolose nelle apparecchiature elettriche ed elettroniche, e ai sensi dei relativi recepimenti nelle legislazioni nazionali, le attrezzature elettriche giunte a fine vita devono essere raccolte separatamente e conferite in una struttura appropriata per il riciclaggio nel rispetto dell'ambiente. Il proprietario dell'attrezzatura è tenuto a consegnare un'unità dismessa a un centro regionale di raccolta, secondo le istruzioni delle autorità locali o di un rappresentante di Kemppi. L'applicazione delle direttive europee indicate permette il miglioramento della salute umana e dell'ambiente.

Per ulteriori informazioni:



5. DATI TECNICI

Dati tecnici:

“Generatore MasterTig 535ACDC” nella pagina successiva

“Unità di raffreddamento MasterTig Cooler MXL” a pagina 74

Informazioni aggiuntive:

Consultare per informazioni sugli ordini “Informazioni sugli ordini” a pagina 83.

5.1 GENERATORE MASTERTIG 535ACDC

MASTERTIG		535ACDCG M
Caratteristica		Valore
Tensione di collegamento alla rete elettrica	3~ 50/60 Hz	380...460 V \pm 10% 220...230 V \pm 10%
Cavo di collegamento alla rete elettrica		6 mm ²
Corrente di alimentazione massima	I_{1max}	31...27 A a 380...460 V 44...42 V a 220...230 V
Corrente di alimentazione effettiva	I_{1eff}	22...20 A a 380...460 V 28...27 A a 220...230 V
Fusibile		25 A a 380...460 V 32 A a 220...230 V
Tensione a vuoto (U_r)	MMA	50 V
Tensione a vuoto (U_r) AU ⁽¹⁾	MMA	23 V
Tensione a vuoto (U_0)	MMA/TIG	70...95 V
Tensione a vuoto (U_{rVRD})	MMA	23 V
Tensione a circuito aperto (media)	MMA	50 V
Uscita massima nominale a 40 °C (Fattore di servizio e processo specificati nella colonna successiva)	40% TIG	500 A/30 V a 400 V 450 A/28 V a 220 V
	60% TIG	400 A/26 V a 400 V 400 A/26 V a 220 V
	100% TIG	300 A/22 V a 400 V 300 A/22 V a 220 V
	40% MMA	380 A/35,2 V a 220 V
	60% MMA	400 A/36 V a 400 V 320 A/32,8 V a 220 V
	100% MMA	300 A/32 V a 400 V 270 A/30,8 V a 220 V
Intervallo di uscita	TIG	3 A/1 V ... 500 A/37 V a 400 V 3 A/1 V ... 450 A/32 V a 220 V
	MMA	10 A/10 V ... 400 A/39 V a 400 V 10 A/10 V ... 380 A/37 V a 220 V
Fattore di potenza alla corrente massima nominale	λ	0,90
Efficienza alla corrente massima nominale	η	86 %
Potenza a circuito aperto	TIG	29 W
Intervallo temperatura di funzionamento		-20...+40 °C
Intervallo temperatura di stoccaggio		-20...+60 °C
Classe EMC		A

MASTERTIG		535ACDCG M
Caratteristica		Valore
Min. potenza di cortocircuito della rete di alimentazione	S_{sc}	3,4 MVA
Classe di protezione		IP23S
Dimensioni esterne	Lu x La x H	860 x 263 x 610 mm
Peso senza accessori		57 kg
Segnale di arco acceso per relè		24 V/50 mA
Tensione di alimentazione per unità di raffreddamento	U_{cu}	220 ... 460 V
Potenza generatore consigliata (min)	S_{gen}	35 kVA
Tipo di comunicazione wireless: - Pannello di controllo MTP35X ⁽²⁾ - Comandi a distanza HR45, FR45 ⁽²⁾	Frequenze e potenza del trasmettitore	2400-2483,5 MHz, 10 dBm
Tipo di comunicazione cablata	A distanza	Analogica
	BUS CAN	Comando a distanza Kemppi - Bus
Tensione di innesco dell'arco		5...11 kV
Diametri degli elettrodi rivestiti	\varnothing mm	1,6 ... 7,0 mm
Tipo di collegamento per cavo di saldatura TIG		R1/4
Standard		IEC 60974-1, -3, -10 AS 60974.1 ⁽³⁾ GB/T 15579.1

¹⁾ Nei modelli di generatore AU con dispositivo di riduzione della tensione (VRD) la funzione è attivata e bloccata ed è possibile utilizzare solo questo valore.

²⁾  **NO:** questi dispositivi non possono essere utilizzati entro un raggio di 20 km dal centro di Ny-Ålesund alle isole Svalbard (Norvegia). Questa restrizione si applica a qualsiasi trasmettitore a 2-32 GHz.

³⁾ Si applica solo alle versioni del modello di generatore in cui la funzione VRD è attivata e bloccata.

5.2 UNITÀ DI RAFFREDDAMENTO MASTERTIG COOLER MXL

MASTERTIG COOLER MXL		
Caratteristica	Descrizione	Valore
Tensione di collegamento	U ₁ 50/60 Hz	220...460 V CA, 1~/3~
Corrente di alimentazione nominale massima	I _{1max}	1,0 A
Potenza di raffreddamento nominale a 1 l/min		1,7 kW
Potenza di raffreddamento a 1 l/min		1,7 kW
Refrigerante consigliato		MPG 4456 (miscela Kemppi)
Pressione del refrigerante (max)		0,4 MPa
Volume del contenitore		3,0 l
Intervallo temperature di esercizio *		-20 ... +40 °C
Intervallo temperatura di stoccaggio		-20 ... +60 °C
Classe EMC		A
Classe di protezione **		IP23S
Dimensioni esterne	L x P x A	825 x 276 x 289 mm
Peso senza accessori		25 kg
Standard		IEC 60974-2, -10

* Con refrigerante consigliato

** Dopo il montaggio

5.3 TABELLE DI GUIDA PER SALDATURA TIG

i Le tabelle di questo capitolo forniscono solo alcune indicazioni generali. Le informazioni fornite si basano esclusivamente sull'uso dell'elettrodo WC20 (grigio) e del gas Argon.

Saldatura TIG (CA)

Intervallo corrente di saldatura (CA)		Elettrodo (WC20)	Ugello del gas		Portata gas
Min. A	Max. A	ø mm	Numero	ø mm	l/min (Argon)
15	90	1,6	4 / 5 / 6	6,5 / 8,0 / 9,5	6...7
20	150	2,4	6 / 7	9,5 / 11,0	7...8
30	200	3,2	7 / 8 / 10	11,0 / 12,5 / 16	8...10
40	350	4,0	10 / 11	16 / 17,5	10...12
95	460	4,8	10 / 12	16 / 19	12...18

Saldatura TIG (CC)

Intervallo corrente di saldatura (CC)		Elettrodo (WC20)	Ugello del gas		Portata gas
Min. A	Max. A	ø mm	Numero	ø mm	l/min (Argon)
10	75	1,0	4 / 5	6,5 / 8,0	5...6
45	150	1,6	4 / 5 / 6	6,5 / 8,0 / 9,5	6...7
75	220	2,4	6 / 7	9,5 / 11,0	7...8
85	330	3,2	7 / 8 / 10	11,0 / 12,5 / 16	8...10
100	400	4,0	10 / 11	16 / 17,5	10...12
120	480	4,8	10 / 12	16 / 19	10...16

5.4 PROCEDIMENTI DI SALDATURA E FUNZIONI

MasterTig 535

A

Anticontatto MMA

Funzione che riduce automaticamente la corrente di saldatura in modo significativo quando l'elettrodo tocca il pezzo. Questa funzione può essere utilizzata per evitare che l'elettrodo MMA si scaldi troppo quando è a contatto con il pezzo.

Anticontatto TIG

Funzione che riduce automaticamente la corrente di saldatura in modo significativo quando l'elettrodo tocca il pezzo. Può essere utilizzata, ad esempio, per evitare diluizioni indesiderate dell'elettrodo al metallo saldato.

Avvio graduale

Funzione di saldatura che, all'inizio della saldatura, utilizza una corrente di saldatura inferiore. Dopo il periodo di avvio graduale, la corrente sale al normale livello di corrente di saldatura. Il livello di corrente e la durata della modalità Avvio graduale sono preimpostati manualmente. L'avvio graduale viene utilizzato per rendere più morbido il periodo di inizio della saldatura, specialmente con gli acciai.

B

Bilanciamento CA

Funzione di regolazione dei cicli di corrente positiva e negativa nella saldatura TIG CA. Se la percentuale è bassa, significa che, in media, la corrente di saldatura è più sul lato negativo, mentre se la percentuale è alta significa che, in media, la corrente di saldatura è più sul lato positivo.

Bilanciamento max.

Imposta il valore massimo per l'impostazione di Bilanciamento CA.

Bilanciamento min.

Imposta il valore minimo per l'impostazione di Bilanciamento CA.

Blocco corrente

Durante la corrente di discesa, premendo il pulsante della torcia, è possibile bloccare la corrente di saldatura a un certo livello.

C

Canale di memoria

Posizione in cui memorizzare le impostazioni predefinite dei parametri di saldatura. Ogni saldatrice è in grado di memorizzare un certo numero di canali preimpostati. Gli utenti possono creare nuovi canali per i propri lavori di saldatura oppure modificarli ed eliminarli. Questa funzione semplifica la selezione dei parametri e in alcuni casi permette di trasferire le impostazioni da una saldatrice all'altra.

Corrente di base

Il livello di corrente più basso del ciclo pulsato. Nella saldatura TIG, il compito principale di questa funzione è quello di raffreddare il bagno di saldatura e di mantenere l'arco.

Corrente di discesa

Funzione di saldatura che determina il periodo di tempo, durante il quale la corrente di saldatura diminuisce gradualmente fino a raggiungere il livello della corrente finale. Il tempo corrente di discesa è preimpostato dall'utente. Se il valore è zero, la funzione è disattivata.

Corrente di discesa non lineare

Determina un punto in cui la corrente scende il più velocemente possibile, quindi avvia la normale corrente di discesa.

Corrente di innesco

Regola il livello di corrente della sequenza di innesco negativo (TIG).

Corrente di innesco negativo

Regola il livello di corrente della sequenza di innesco negativo (TIG).

Corrente di innesco positivo

Regola il livello di corrente della sequenza di innesco positivo. Solo nelle fonti di alimentazione CA/CC (TIG).

Corrente di salita

Funzione di saldatura che determina il periodo di tempo, durante il quale la corrente di saldatura aumenta gradualmente fino a raggiungere il livello desiderato all'inizio della saldatura. Il valore del tempo di salita della corrente è preimpostato dall'utente. Se il valore è zero, la funzione è disattivata.

Corrente Lift TIG

Corrente di contatto all'inizio dell'innesco Lift TIG.

Corrente pulsata

Il livello di corrente più elevato del ciclo di impulsi. Nella saldatura TIG, il compito principale di questa funzione è quello di creare un bagno di saldatura o di aumentare il calore del bagno di saldatura.

D**Doppio impulso**

La saldatura TIG a doppio pulsato può essere utilizzata ad esempio per aumentare la velocità di spostamento o per produrre saldature con requisiti di elevata visibilità. La corrente di saldatura viene pulsata a due diverse frequenze: lenta e veloce. La frequenza veloce rende l'arco più focalizzato, mentre la frequenza lenta produce saldature dal bell'aspetto a squama di pesce.

F**Fine arco**

Funzione di saldatura che permette di utilizzare una corrente ridotta per un breve periodo alla fine della saldatura. Questo permette di ridurre i difetti di saldatura causati dalla craterizzazione finale. I parametri vengono prestabiliti dall'utente. Se il valore è zero, la funzione è disattivata.

Forma onda CA

Funzione che permette di cambiare la forma d'onda della corrente alternata nella saldatura TIG CA. Sono disponibili tre opzioni: Seno, Quadra e Ottimale. La forma dell'onda influenza la forma del cordone di saldatura, la penetrazione della saldatura e il rumore del procedimento di saldatura. Selezionare la forma più adatta all'applicazione.

Forza scintilla HF

Regola la tensione della scintilla ad alta frequenza utilizzata per l'innesco.

Frequenza CA

Funzione di modifica della corrente alternata nella saldatura TIG CA. Questa impostazione configura il numero di cicli al secondo. Consente di cambiare la frequenza della corrente di saldatura per adattarla alle preferenze del saldatore e all'applicazione.

Frequenza impulsi

Determines how many pulse cycles are created per second (Hz).

H**Hot start**

Funzione di saldatura che utilizza una corrente di saldatura più elevata all'inizio della saldatura. Dopo il periodo tempo previsto per la modalità Hot Start, l'intensità della corrente viene ridotta al normale livello di corrente di saldatura. Il livello di corrente e la durata della modalità Hot Start sono preimpostati manualmente. Questa funzione facilita l'avvio della saldatura, in particolare sui materiali in alluminio.

I**Innesco HF**

Modalità di innesco nella saldatura TIG. Nella modalità innesco HF, una pressione sul pulsante della torcia produce un impulso ad alta tensione per creare una scintilla che accende l'arco. La Modalità di innesco HF deve essere attivata nel pannello di controllo.

Innesco Lift TIG

Modalità di innesco nella saldatura TIG. Per l'innesco Lift TIG, toccare leggermente il pezzo con l'elettrodo, quindi premere l'innesco e sollevare l'elettrodo allontanandolo dal pezzo. L'innesco Lift TIG deve essere attivato nel pannello di controllo. È detto anche "Innesco al tocco" o "Innesco a contatto".

Innesco negativo

Sequenza di innesco TIG sul lato negativo della corrente. Con le fonti di alimentazione CA/CC, è solitamente l'ultima parte dell'innesco. Con le fonti di alimentazione CC, è l'unica parte dell'innesco con TIG.

Innesco positivo

Sequenza di innesco TIG sul lato positivo della corrente. Con i generatori CA/CC, è solitamente la prima parte dell'innesco. I generatori CC non hanno un innesco positivo con TIG.

Interruzione arco

Determina il punto in cui l'arco si estingue in relazione alla lunghezza dell'arco nella saldatura MMA. Lo scopo è quello di ottimizzare la conclusione della saldatura per ogni tipo di elettrodo per evitare che l'arco si spenga accidentalmente durante la saldatura ed evitare bruciature al pezzo da saldare quando la saldatura viene arrestata.

Interruzione corrente di discesa 2T

Si tratta di una funzione che permette all'utente di interrompere la corrente di discesa con una rapida pressione dell'interruttore torcia.

L**Lieve corrente di salita**

Questa funzione crea automaticamente una lieve corrente di salita per evitare l'usura dell'elettrodo causata dagli improvvisi aumenti di corrente che si verificano quando si utilizzano correnti di saldatura elevate. Questa funzione viene utilizzata solo se la corrente di saldatura è pari o superiore a 100 A.

Livello avvio

Punto della corrente di saldatura in cui inizia la corrente di salita.

Livello di interruzione corrente di discesa

Indica il punto della corrente di saldatura in cui termina la corrente di discesa.

Logica di innesco

Le torce di saldatura hanno due diverse modalità operative: 2T e 4T. La differenza riguarda il modo in cui funziona l'interruttore di innesco. Nella modalità 2T si tiene premuto l'interruttore di innesco durante la saldatura, mentre in modalità 4T si preme e si rilascia l'interruttore di innesco per avviare o interrompere la saldatura e per utilizzare funzioni speciali, come Minilog.

Logica di innesco 2T

Modalità operativa di innesco di una torcia di saldatura. Quando si preme l'interruttore di innesco nella modalità 2T, viene avviata l'erogazione del gas di protezione e l'arco si accende. Tenere premuto l'interruttore di innesco durante la saldatura e rilasciarlo quando si desidera interrompere la saldatura.

Logica di innesco 4T

Modalità operativa di innesco di una torcia di saldatura. Quando si preme l'interruttore di innesco nella modalità 4T, viene avviata l'erogazione del gas di protezione, ma l'arco non si accende fin quando non si rilascia l'interruttore. Per interrompere la saldatura, è necessario premere nuovamente l'interruttore di innesco, quindi rilasciarlo per spegnere l'arco.

M**MicroTack**

Funzione di saldatura TIG che ottimizza le caratteristiche di puntatura. Serve per la puntatura di lamiere sottili o di materiali di spessori diversi. Permette la creazione facile e veloce di puntature con il minimo apporto termico.

Minilog

Funzione di saldatura TIG, che permette, tramite l'interruttore della torcia, di passare dalla corrente di saldatura alla corrente Minilog. I parametri vengono prestabiliti dall'utente. Un'applicazione è la saldatura su puntature; può inoltre funzionare come "corrente di pausa", ad esempio quando si cambia la posizione di saldatura.

MIX TIG

Funzione di saldatura TIG in cui vengono alternati i procedimenti TIG CA e TIG CC in modo predefinito. I parametri vengono prestabiliti dall'utente a seconda dell'applicazione. Serve in particolare per ottimizzare la saldatura di materiali in alluminio di spessore diverso.

MMA

Procedimento di saldatura ad arco manuale che utilizza un elettrodo sostituibile. L'elettrodo è coperto con un materiale flussante che protegge l'area di saldatura dall'ossidazione e dalla

contaminazione.

Modalità di innesco

È il modo in cui viene acceso l'arco di saldatura. Nella saldatura TIG sono disponibili due modalità di innesco: Innesco ad alta frequenza (HF) e innesco Lift TIG. L'innesco HF utilizza un impulso di tensione per innescare l'arco, mentre l'innesco Lift TIG necessita di un contatto fisico tra l'elettrodo e il pezzo.

P**Penetrazione d'arco**

Regola la dinamica di cortocircuito (intensità) della saldatura MMA modificando, ad esempio, i livelli di corrente.

Post gas

Funzione di saldatura che continua a erogare il flusso del gas di protezione dopo lo spegnimento dell'arco. Questa funzione garantisce che la saldatura a caldo non entri in contatto con l'aria dopo l'estinzione dell'arco, proteggendo la saldatura e l'elettrodo. Utilizzata per tutti i metalli. Particolarmente utile per l'acciaio inossidabile e il titanio, che richiedono tempi di post gas più lunghi.

Pre gas

Funzione di saldatura che avvia il flusso del gas di protezione prima dell'innesco dell'arco. Questa funzione garantisce che il metallo non entri in contatto con l'aria all'inizio della saldatura. Il valore temporale viene predeterminato dall'utente. Utilizzato per tutti i metalli, ma in particolar modo per l'acciaio inossidabile, l'alluminio e il titanio.

Pulsata automatica

Procedimento di saldatura TIG in cui la corrente di saldatura viene alternata tra due livelli di corrente: corrente di base e corrente di pulsazione. È necessario regolare solo la corrente di saldatura: i parametri degli impulsi vengono configurati automaticamente. Consente di ottimizzare le caratteristiche dell'arco per le applicazioni di saldatura desiderate.

Pulsata manuale

Procedimento di saldatura TIG in cui la corrente di saldatura viene alternata tra due livelli di corrente: corrente di base e corrente di pulsazione. I parametri vengono prestabiliti dall'utente. Consente di ottimizzare le caratteristiche dell'arco per le applicazioni di saldatura desiderate.

Puntatura

Funzione di saldatura TIG che produce automaticamente una saldatura di durata predefinita. I parametri vengono prestabiliti dall'utente. Questa funzione serve per collegare due parti di materiale con una puntatura; si usa, ad esempio, per unire lamiere sottili con basso apporto termico.

Punto di corrente cambio polarità fase CA

Cambia il punto di corrente di saldatura nel punto in cui inizia l'attraversamento dello zero. Riguarda solo le operazioni TIG CA.

R**Rapporto impulsi**

Determina quanta parte del tempo di ciclo degli impulsi viene impiegata per la corrente pulsata.

Ricerca arco

Funzione di saldatura che permette di utilizzare una corrente di saldatura ridotta e di breve durata all'inizio della saldatura. Questo permette un avvio preciso della saldatura. I parametri vengono pre-stabiliti dall'utente.

S**Saldatura continua**

Saldatura TIG normale senza tempi di pausa.

T**Tempo di arco**

Indica da quanto tempo è attivo l'arco di saldatura.

Tempo di innesco negativo

Regola la lunghezza della sequenza di innesco negativo (TIG).

Tempo di innesco positivo

Regola la lunghezza della sequenza di innesco positivo. Solo nelle fonti di alimentazione CA/CC (TIG).

TIG

Procedimento di saldatura manuale per il quale si utilizza solitamente un elettrodo di tungsteno non fusibile, un materiale di apporto separato e un gas di protezione inerte per proteggere l'area di saldatura dall'ossidazione e dalla contaminazione durante il procedimento di saldatura. L'uso di un materiale di apporto nella saldatura TIG non è sempre obbligatorio.

TIG CA

Procedimento di saldatura TIG a corrente alternata, dove la polarità dell'elettrodo viene rapidamente alternata tra positivo e negativo. Utilizzato in particolar modo per la saldatura dell'alluminio.

TIG CC

Procedimento di saldatura TIG a corrente continua, in cui la polarità dell'elettrodo è positiva o negativa per l'intero procedimento di saldatura. La polarità negativa (CC-) consente una penetrazione elevata, mentre la polarità positiva (CC+) viene utilizzata solo in applicazioni speciali.

TIG pulsato

Procedimento di saldatura TIG in cui vengono alternati due livelli di corrente di saldatura: corrente di base e corrente di pulsazione. I parametri possono essere modificati manualmente o automaticamente. Consente di ottimizzare le caratteristiche dell'arco per le applicazioni di saldatura desiderate.

V**VRD (Dispositivo di riduzione della tensione)**

Dispositivo di sicurezza utilizzato nelle attrezzature di saldatura per ridurre la tensione a circuito aperto e per mantenere la tensione al di sotto di un certo valore. Questo riduce il rischio di scosse elettriche, in particolare in ambienti pericolosi, come gli ambienti chiusi o umidi. In alcuni paesi o aree, l'uso della funzione VRD potrebbe essere obbligatorio per legge.

W**Weld Assist**

Utilità simile a una procedura guidata, che consente di selezionare in modo semplice i parametri di saldatura. L'utilità guida l'utente passo dopo passo attraverso la selezione dei parametri necessari, presentando le selezioni in modo facilmente comprensibile a un utente non tecnico. La funzione è disponibile nel pannello di controllo MTP35X per la famiglia di prodotti MasterTig.

5.5 INFORMAZIONI SUGLI ORDINI

Per informazioni sugli ordini e gli accessori opzionali, vedere [Kemppi.com](https://kemp.com).

Per le opzioni di connessione di tutti i modelli di torce e i corrispondenti comandi a distanza, fare riferimento a Kemppi Userdoc sul sito <https://kemp.cc/connectivity>.