

# FLEXLITE GXE-C

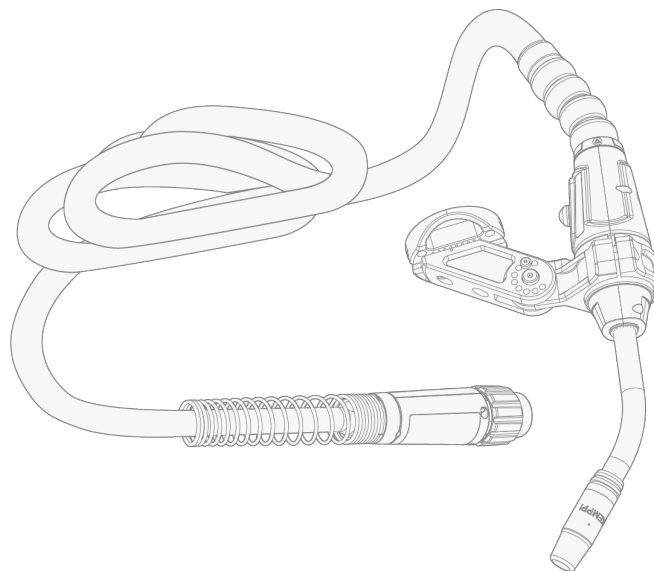

---

## CONTENIDO

---

<b>1. Generalidades</b> .....	<b>3</b>
1.1 Seguridad en la soldadura .....	5
<b>2. Acerca del equipamiento</b> .....	<b>6</b>
2.1 Accesorios opcionales .....	8
<b>3. Instalación</b> .....	<b>10</b>
3.1 Ensamblado de la antorcha de soldadura .....	11
3.2 Instalación de la antorcha de soldadura para cobot .....	12
3.3 Ajuste del ángulo de la antorcha de soldadura .....	15
3.3.1 Ángulos del soporte .....	17
3.4 Ajuste de la posición de antorcha de soldadura .....	19
3.5 Ángulo y posición de soldadura de la antorcha para cobot de seis ejes .....	21
3.6 Versiones de firmware del equipo de soldadura .....	24
3.7 Conexión de la antorcha de soldadura al dispositivo de soldadura .....	25
3.8 Instalación y sustitución del conductor de alambre .....	27
3.8.1 Sustitución del conducto del alambre DL Chili .....	27
3.8.2 Sustitución del conductor de alambre de acero .....	30
<b>4. Uso</b> .....	<b>35</b>
<b>5. Mantenimiento</b> .....	<b>37</b>
5.1 Resolución de problemas .....	39
5.2 Cómo desechar el equipo .....	42
<b>6. Datos técnicos</b> .....	<b>43</b>
6.1 Datos técnicos: Flexlite GXe-C 353G 0D (refrigerado por gas) .....	44
6.2 Datos técnicos: Flexlite GXe-C 353G 22D (refrigerado por gas) .....	46
6.3 Datos técnicos: Flexlite GXe-C 353G 35D (refrigerado por gas) .....	49
6.4 Datos técnicos: Flexlite GXe-C 355G 0D (refrigerado por gas) .....	52
6.5 Datos técnicos: Flexlite GXe-C 355G 22D (refrigerado por gas) .....	54
6.6 Datos técnicos: Flexlite GXe-C 355G 35D (refrigerado por gas) .....	57
6.7 Datos técnicos: Flexlite GXe-C 503W 0D (refrigerado por agua) .....	60
6.8 Datos técnicos: Flexlite GXe-C 503W 22D (refrigerado por agua) .....	64
6.9 Datos técnicos: Flexlite GXe-C 503W 35D (refrigerado por agua) .....	67
6.10 Datos técnicos: Flexlite GXe-C 505W 0D (refrigerado por agua) .....	70
6.11 Datos técnicos: Flexlite GXe-C 505W 22D (refrigerado por agua) .....	74
6.12 Datos técnicos: Flexlite GXe-C 505W 35D (refrigerado por agua) .....	78
6.13 Selección de componentes .....	82
<b>7. Información para pedidos</b> .....	<b>83</b>

## 1. GENERALIDADES

Estas instrucciones describen el uso de las antorchas de soldadura MIG Flexlite GXe-C de Kemppi diseñadas para la soldadura profesional con cobot (soldadura colaborativa con robot). La gama Flexlite GXe-C abarca modelos refrigerados por agua (W) y por gas (G). Las antorchas de soldadura Flexlite GXe-C están disponibles en las series de modelos 3 y 5, ambas con conectores de soldadura Euro.

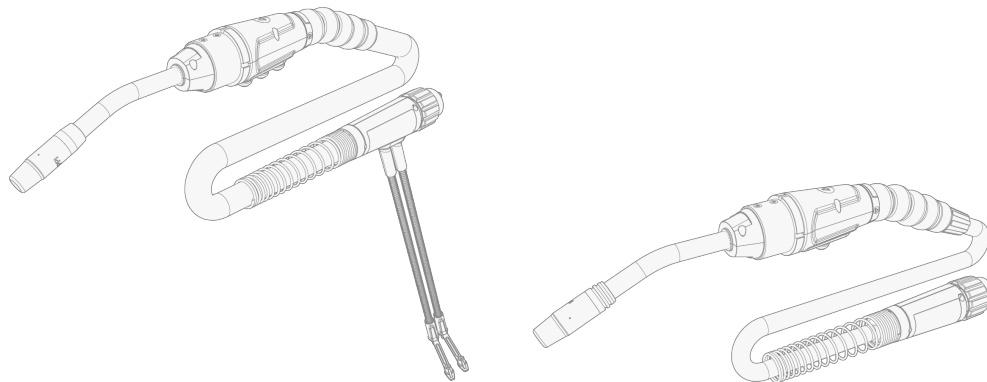

Modelos de antorchas Flexlite GXe-C	
Serie 3:	Serie 5:
GXe-C 353G0D35	GXe-C 355G0D35
GXe-C 353G0D5	GXe-C C355G0D5
GXe-C 353G22D35	GXe-C 355G22D35
GXe-C 353G22D5	GXe-C 355G22D5
GXe-C 353G35D35	GXe-C 355G35D35
GXe-C 353G35D5	GXe-C 355G35D5
GXe-C 503W0D35	GXe-C 505W0D35
GXe-C 503W0D5	GXe-C 505W0D5
GXe-C 503W22D35	GXe-C 505W22D35
GXe-C 503W22D5	GXe-C 505W22D5
GXe-C 503W35D35	GXe-C 505W35D35
GXe-C 503W35D5	GXe-C 505W35D5

En los nombres de los modelos G = refrigerado por gas, W = refrigerado por agua, D = ángulo del cuello.

### Compatibilidad del equipo

Las antorchas de soldadura Flexlite GXe-C son compatibles con los siguientes equipos de Kemppi, siempre que tengan instalada la versión de firmware necesaria:

- Equipos X5 FastMig AP y APC
- Master M 358

- Master M 355
- Master M 353
- AX MIG Welder

Para obtener información sobre las versiones de firmware necesarias, consulte "Versiones de firmware del equipo de soldadura" en página 24.

### Notas relevantes

Lea cuidadosamente las instrucciones.

Los elementos del manual que requieren una atención particular para minimizar los daños se indican con los siguientes símbolos. Lea cuidadosamente estas secciones y siga las instrucciones.



*Nota: Proporciona al usuario una información útil.*



*Precaución: Describe una situación que puede acabar perjudicando al equipo o al sistema.*



*Advertencia: Describe una situación potencialmente peligrosa. De no evitarla, provocará daños personales o lesiones fatales.*

### DESCARGO DE RESPONSABILIDAD

Si bien se ha hecho todo lo posible para garantizar que la información contenida en esta guía sea precisa y completa, no se asumirá ninguna responsabilidad por errores u omisiones presentes en la misma. Kemppi se reserva el derecho a modificar las características del producto descrito en cualquier momento y sin previo aviso. No está permitido copiar, grabar, reproducir ni transmitir el contenido de esta guía sin el consentimiento previo de Kemppi.

La lengua de origen de este documento es el inglés. Todas las demás versiones lingüísticas disponibles son traducciones humanas profesionales o traducciones automáticas avanzadas. Cualquier comentario sobre la terminología de la traducción puede enviarse a [userdoc@kemppi.com](mailto:userdoc@kemppi.com).

## 1.1 SEGURIDAD EN LA SOLDADURA

La soldadura siempre se clasifica como trabajo en caliente, y el equipo de soldadura suele contener circuitos de alto voltaje. Si no está familiarizado con la soldadura y sus principios, se recomienda que adquiera formación en soldadura o reciba orientación profesional antes de empezar a soldar. El equipo de soldadura mencionado en este manual está destinado a un uso profesional en un entorno industrial.

 *Por su propia seguridad y la de su entorno de trabajo, preste especial atención a las instrucciones de seguridad entregadas con el equipo.*

También puede acceder a las instrucciones de seguridad y descargarlas utilizando estos enlaces:

- [Seguridad](https://kemp.cc/safety/general)  
(<https://kemp.cc/safety/general>)
- [Protección personal](https://kemp.cc/safety/ppe)  
(<https://kemp.cc/safety/ppe>)
- [Pistolas de soldar y antorchas](https://kemp.cc/safety/torches)  
(<https://kemp.cc/safety/torches>)

## 2. ACERCA DEL EQUIPAMIENTO

**i** Los detalles visuales exactos pueden ser diferentes entre los distintos modelos Flexlite GXe-C.

### Serie 5 GXe-C:

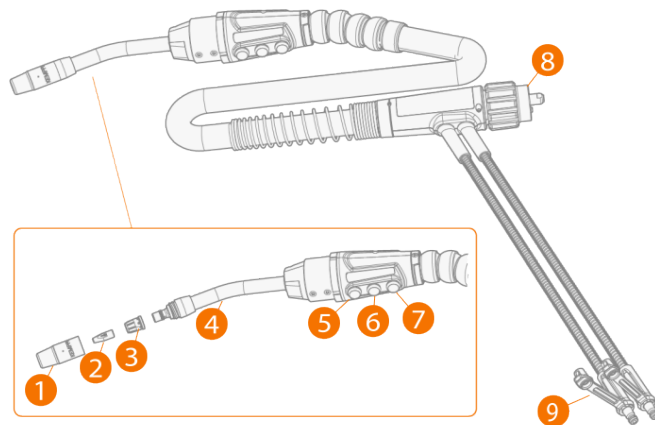

1. Boquilla de gas
  2. Punta de contacto
  3. Adaptador de punta de contacto / difusor de gas
  4. Cuello de la antorcha
  5. Botón de avance de alambre
  6. Botón de prueba de gas
  7. Botón de avance de alambre hacia atrás
    - >> Se utiliza únicamente para el ajuste fino de la longitud del alambre de relleno (no hace girar el carrete de alambre).
- i** En los modelos de la serie 5, el arco se enciende pulsando simultáneamente los botones de prueba de gas (6) y avance de alambre hacia atrás (7). Consulte la sección "Uso" en página 35 para obtener más información.
8. Conector de la antorcha
  9. Conectores de manguera de entrada y salida de refrigerante
    - >> Sólo con antorchas de soldadura refrigeradas por agua.

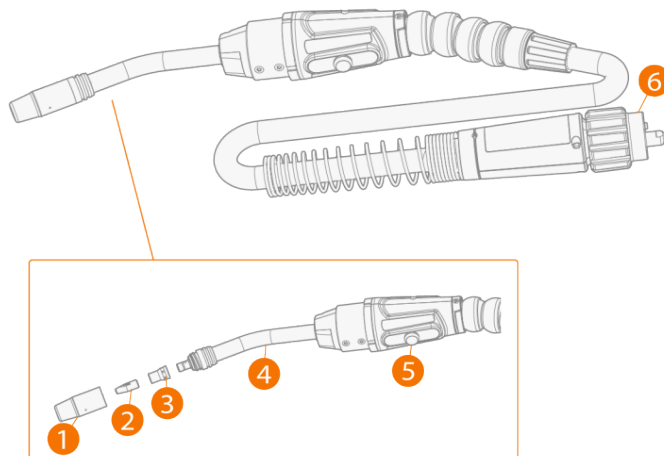
**Serie 3 GXe-C:**

1. Boquilla de gas
2. Punta de contacto
3. Adaptador de punta de contacto / difusor de gas
4. Cuello de la antorcha
5. Botón de arranque
6. Conector de la antorcha.

**Accesorios de instalación**

Los siguientes accesorios de instalación están disponibles para instalar la antorcha de soldadura Flexlite GXe-C en un cobot:

- Brida adaptadora: ISO 9409-1-50 M6 Adapter Flange (Peso 0,12 kg)
- Soporte de montaje, tamaño S: GXe-C Bracket Flex Mount S (peso 0,43 kg)
- Soporte de montaje, tamaño M: GXe-C Bracket Flex Mount M (peso 0,50 kg)
- Soporte para antorcha de soldadura: GXe-C Holder (peso 0,19 kg)

Para obtener información sobre la instalación de la antorcha soldadura en un cobot, consulte "Instalación de la antorcha de soldadura para cobot" en página 12.

**Otros accesorios**

- Kit de sensor de contacto: GXe-C Touch Sensing Kit (sólo con AX MIG Welder)
- Kit de mecanización: GXe-C MT Kit
- Correas de sujeción del cable
- Punta de contacto de enseñanza



Consulte la sección "Accesorios opcionales" en la página siguiente para obtener más información.

Para más información sobre los accesorios, póngase en contacto con su distribuidor local de Kemppi.

**IDENTIFICACIÓN DEL EQUIPO****Código de respuesta rápida (QR)**

La información relacionada con el dispositivo o un enlace web a dicha información se puede encontrar en forma de código QR en el dispositivo. El código se puede escanear, por ejemplo, con la cámara de un dispositivo móvil y una aplicación de código QR.

## 2.1 ACCESORIOS OPCIONALES

-  *Tenga cuidado al manipular los cables y conectores. Asegúrese de que los cables no queden atrapados y/o dañados entre las cubiertas protectoras.*
-  *Para obtener información sobre los conectores de su equipo de soldadura, consulte las instrucciones del mismo.*

Para más información sobre los accesorios opcionales, póngase en contacto con su distribuidor local de Kemppi.

### **Kit de sensor de contacto: GXe-C Touch Sensing Kit (sólo con AX MIG Welder)**

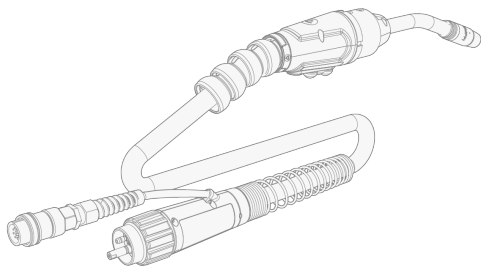

El GXe-C Touch Sensing Kit se utiliza para habilitar el sensor de contacto con la boquilla de gas. El GXe-C Touch Sensing Kit se entrega con instrucciones de instalación específicas.

Conecte el cable del kit de sensor de contacto GXe-C al conector periférico del alimentador de alambre R500.

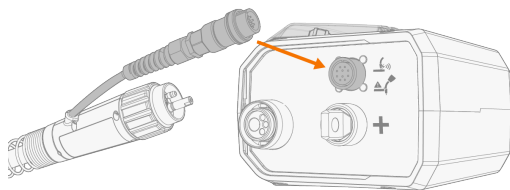

### **Kit de mecanización: GXe-C MT Kit**

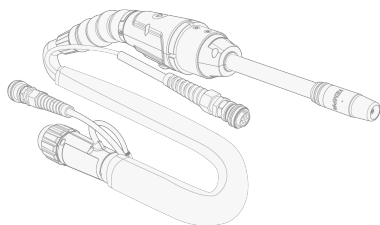

El Kit GXe-C MT se utiliza para conectar la antorcha de soldadura Flexlite GXe-C al carro de soldadura MagTrac F 61. El GXe-C MT Kit se entrega con instrucciones de instalación específicas. Para obtener información sobre el carro de soldadura MagTrac F 61, consulte [Kemppi Userdoc](#).

 Cuando la antorcha de soldadura Flexlite GXe-C está conectada al carro de soldadura, los botones de función de la antorcha de soldadura están inactivos.

Conecte el cable del kit GXe-C MT al conector del cable de control de su dispositivo de soldadura y al conector del bus del carro de soldadura MagTrac F 61.

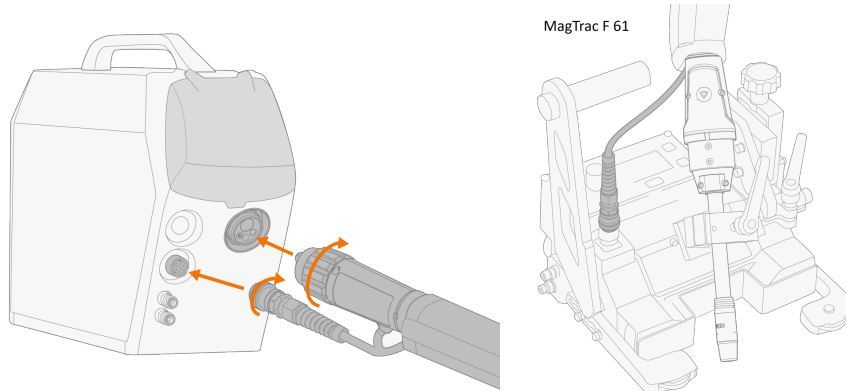

### Correas de sujeción del cable

Las correas de sujeción del cable se utilizan para mantener el cable de la antorcha de soldadura Flexlite GXe-C en su sitio en el cobot.

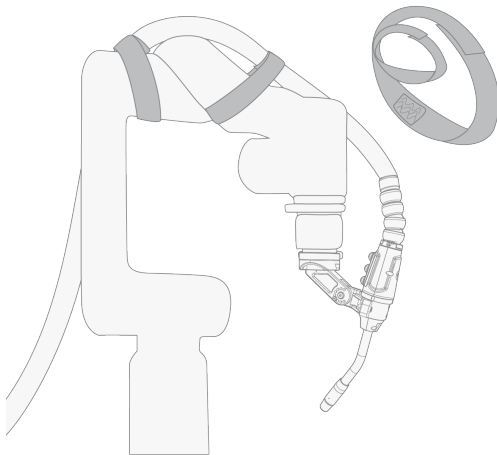



### Punta de contacto de enseñanza

Utilice la punta de enseñanza en lugar de la punta de contacto para enseñar la trayectoria de soldadura al cobot sin llegar a soldar.



### 3. INSTALACIÓN

 *Asegúrese de que el equipo de soldadura no esté conectado a la red eléctrica o que la antorcha de soldadura no esté conectada a la máquina de soldadura hasta que se complete la instalación.*

 *Proteja el equipo de lluvia intensa y de luz directa del sol.*

#### **Antes de la instalación y uso**

Asegúrese de cumplir con los requisitos de seguridad locales y nacionales con respecto a la instalación y el uso de unidades de alto voltaje.

Compruebe el contenido de los paquetes y asegúrese de que las piezas no estén dañadas.

"Ensamblado de la antorcha de soldadura" en la página siguiente

"Instalación de la antorcha de soldadura para cobot" en página 12

"Ajuste del ángulo de la antorcha de soldadura" en página 15

"Ajuste de la posición de antorcha de soldadura" en página 19

"Conexión de la antorcha de soldadura al dispositivo de soldadura" en página 25

"Accesorios opcionales" en página 8

"Instalación y sustitución del conductor de alambre" en página 27

## 3.1 ENSAMBLADO DE LA ANTORCHA DE SOLDADURA

 Para los componentes correctos consulte "Selección de componentes" en página 82.

Herramientas necesarias:



8 mm

1. Conecte el adaptador de punta de contacto y apriételo a mano firmemente en su lugar. Es importante apretar adecuadamente el adaptador para garantizar una conexión firme entre la punta de contacto y la antorcha de soldadura.
2. Coloque la punta de contacto y fíjela con una llave.
3. Coloque la boquilla de gas y fíjela firmemente en su lugar.

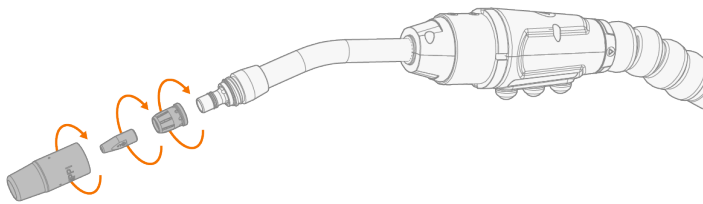

## 3.2 INSTALACIÓN DE LA ANTORCHA DE SOLDADURA PARA COBOT

Instale la antorcha de soldadura Flexlite GXe-C en un cobot utilizando el soporte de montaje (GXe-C Bracket Flex Mount S/M) y la brida adaptadora (ISO 9409-1-50 M6 Adapter Flange).

 *No sobrepase los valores de par de apriete indicados. Un apriete excesivo puede dañar los accesorios de fijación.*

Herramientas necesarias:

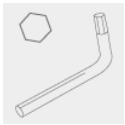

3 / 4 / 5 mm

1. Instale la brida adaptadora en el cobot con los seis tornillos de fijación. (Para conocer el par de apriete en Nm, consulte el manual de instrucciones del fabricante del cobot).

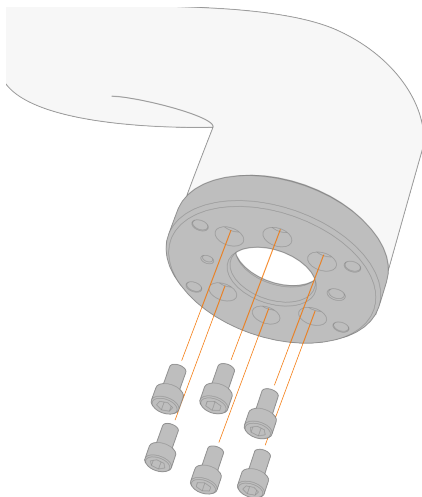

2. Instale el soporte de montaje en la brida del adaptador con los cuatro tornillos de fijación. Apriételes con un par de apriete de 1,8 Nm.

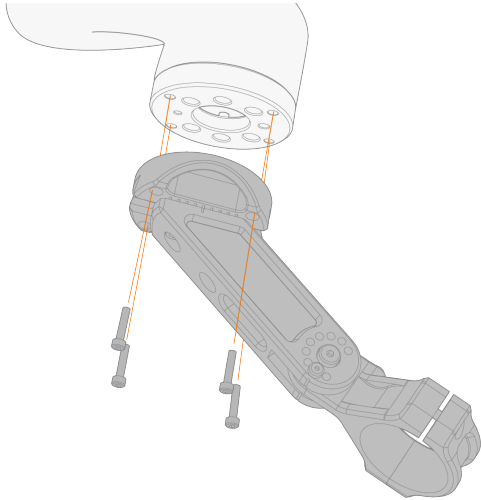

3. Instale la antorcha de soldadura GXe-C en el soporte de la antorcha de soldadura.

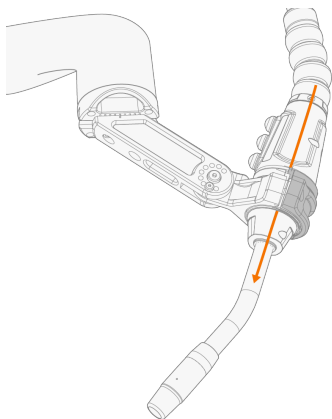

4. Apriete primero los dos tornillos de fijación de la derecha y después el tornillo de fijación de la izquierda con un par de apriete de 8 Nm.

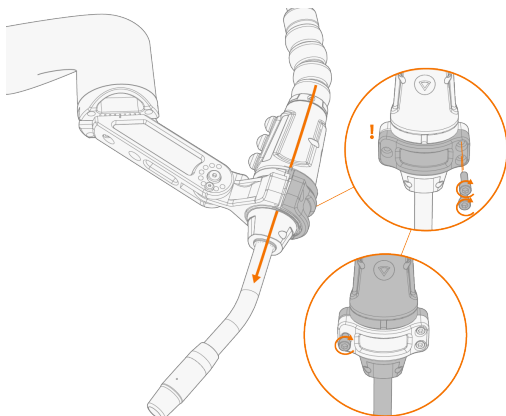

Para obtener instrucciones sobre el ajuste del ángulo y la posición de la antorcha soldadura, consulte "Ajuste del ángulo de la antorcha de soldadura" en la página siguiente y "Ajuste de la posición de antorcha de soldadura" en página 19.

### 3.3 AJUSTE DEL ÁNGULO DE LA ANTORCHA DE SOLDADURA

Herramientas necesarias:



1. Afloje el tornillo de fijación del soporte de la antorcha de soldadura.

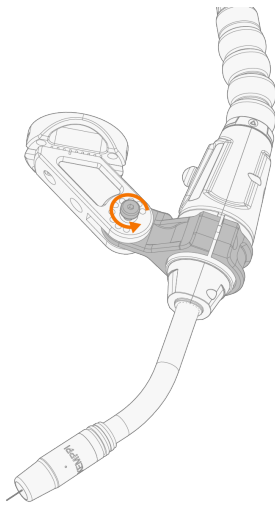

2. Retire el tornillo de ajuste del ángulo.

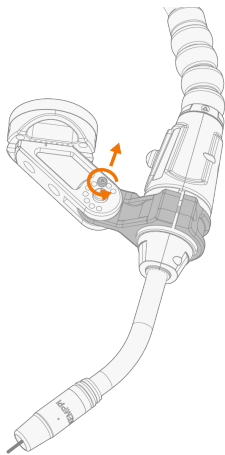

3. Busque el ángulo correcto. Consulte la sección "Ángulos del soporte" en la página siguiente para obtener más información.

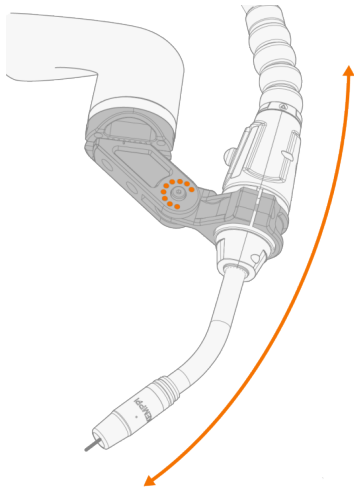

4. Bloquee el ángulo introduciendo el tornillo de ajuste del ángulo. Apriételo con un par de 0,5 Nm (o apriételo a mano).

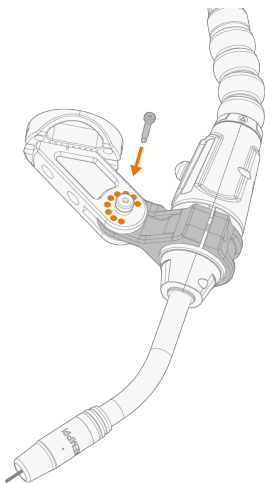

5. Apriete el tornillo de fijación del soporte de la antorcha de soldadura a un par de 30 Nm.

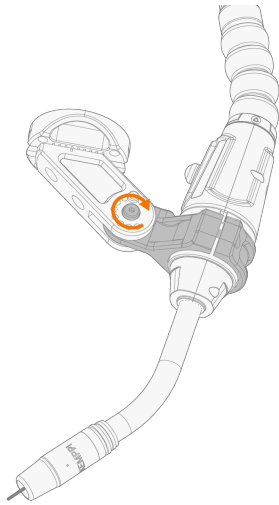

### 3.3.1 ÁNGULOS DEL SOPORTE

Esta sección describe las posiciones de bloqueo de los tornillos de ajuste del ángulo para los diferentes ángulos del soporte.

-  *El ángulo del soporte se ajusta en incrementos de 5°. Cada incremento tiene una posición de bloqueo del tornillo específica.*

#### GXe-C Bracket Flex Mount S

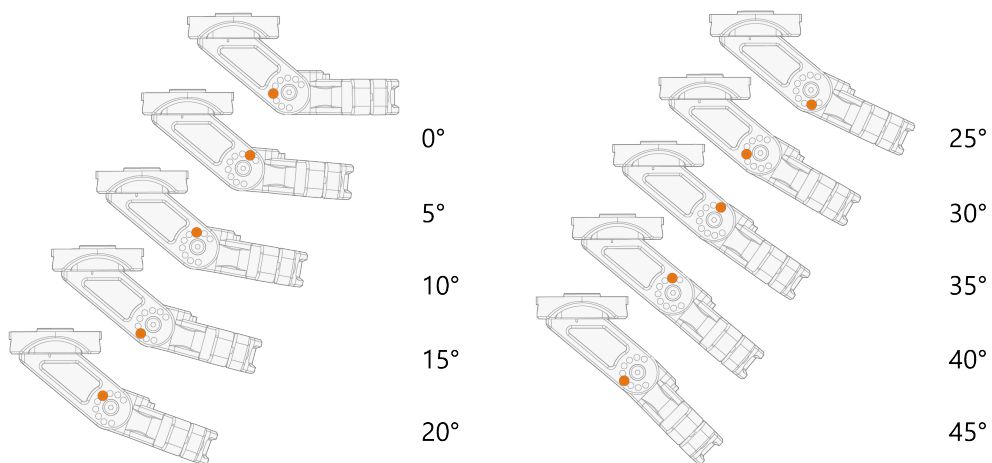

### GXe-C Bracket Flex Mount M

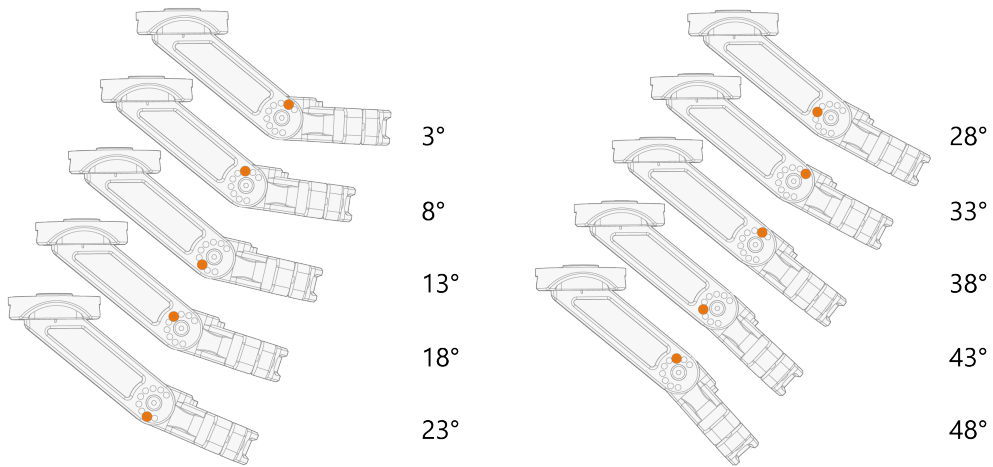

### 3.4 AJUSTE DE LA POSICIÓN DE ANTORCHA DE SOLDADURA

Herramientas necesarias:



5 mm

1. Retire los dos tornillos de fijación del soporte.

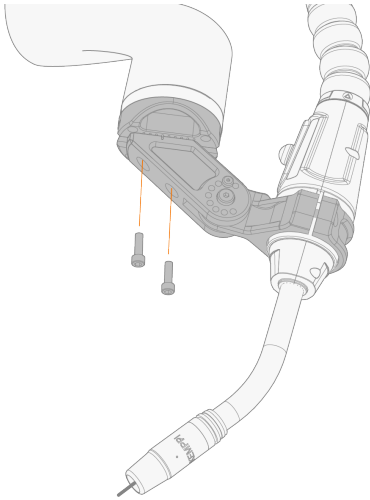

2. Deslice la antorcha de soldadura hasta la posición correcta.

 La posición de soldadura de la antorcha se puede ajustar en incrementos de 5 mm. Asegúrese de que la marca de alineación (\*) coincide con la marca de la escala.

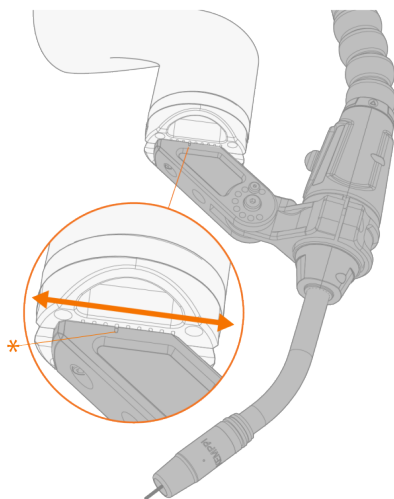

3. Bloquee la posición de soldadura de la antorcha con los dos tornillos de fijación. Apriételos con un par de 8 Nm.

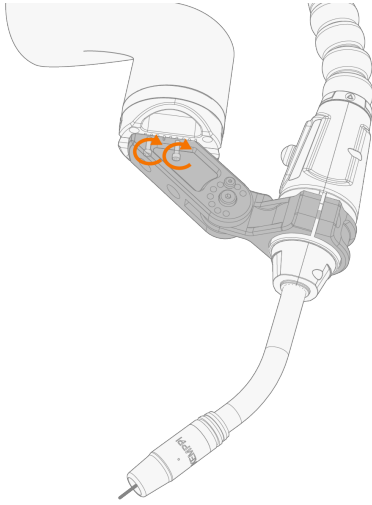

### 3.5 ÁNGULO Y POSICIÓN DE SOLDADURA DE LA ANTORCHA PARA COBOT DE SEIS EJES

Con un cobot de seis ejes, el ángulo óptimo de la antorcha de soldadura con respecto a la pieza de trabajo es de 45°. Esta sección describe cómo conseguir el ángulo y la posición óptimos de la antorcha de soldadura con las combinaciones de ángulo del cuello de la antorcha de soldadura Flexlite GXe-C y soporte de montaje. La longitud saliente de alambre de relleno es de 15 mm.

Para más información, consulte "Ajuste del ángulo de la antorcha de soldadura" en página 15 y "Ajuste de la posición de antorcha de soldadura" en página 19.

#### **Antorcha de soldadura Flexlite GXe-C con un ángulo de cuello de 35°.**

Utilice el soporte GXe-C Flex Mount S con la antorcha de soldadura Flexlite GXe-C con un ángulo de cuello de 35° y ajústelo como se indica a continuación (observe la marca de alineación \*):

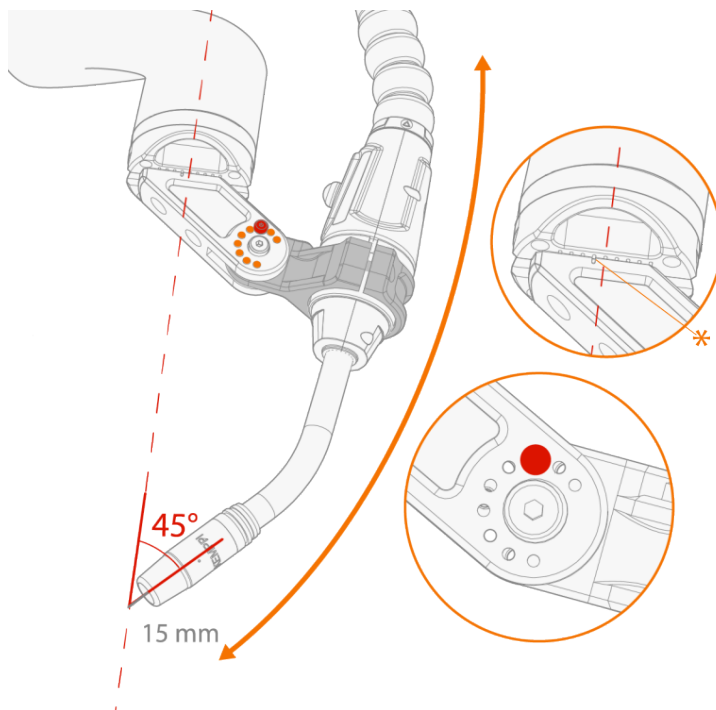

Dimensiones y posición del centro de masa en la configuración óptima:

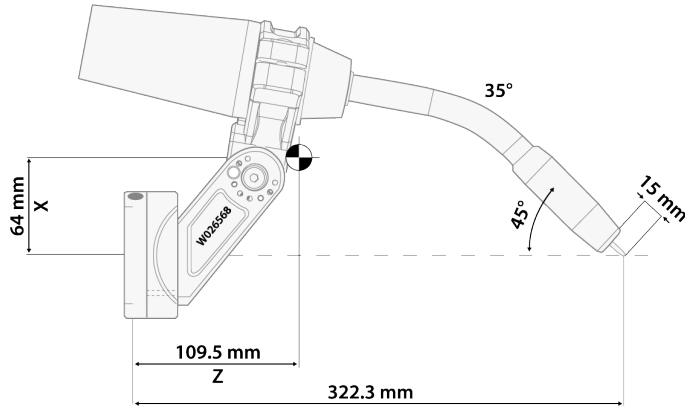

Peso sin paquete de cables: 1,5 kg

**Antorcha de soldadura Flexlite GXe-C con un ángulo de cuello de 22°.**

Utilice el soporte GXe-C Flex Mount M con la antorcha de soldadura Flexlite GXe-C con un ángulo de cuello de 22° y ajústela como se indica a continuación (observe la marca de alineación \*):

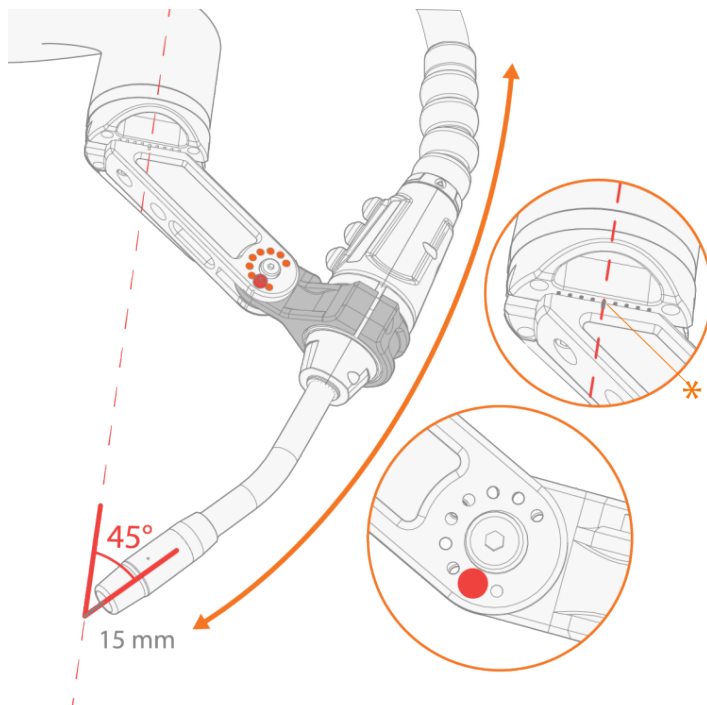

Dimensiones y posición del centro de masa en la configuración óptima:

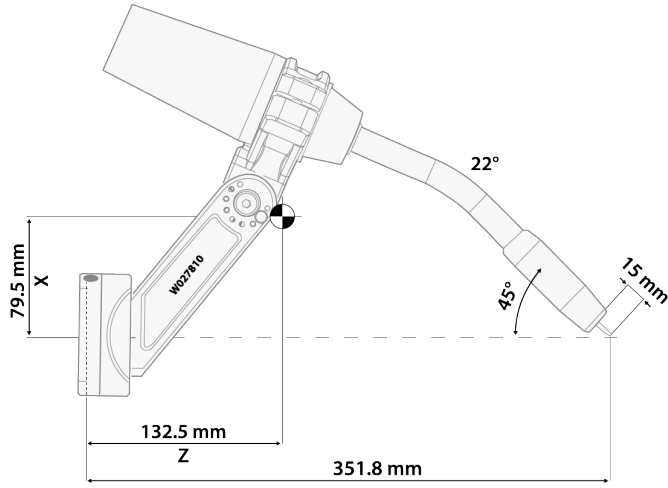

Peso sin paquete de cables: 1,6 kg

### 3.6 VERSIONES DE FIRMWARE DEL EQUIPO DE SOLDADURA

**⚠** *Asegúrese de que su equipo de soldadura dispone de la versión de firmware necesaria para soldar con el cobot. El uso de la antorcha de soldadura para cobot Flexlite GXe-C con un equipo de soldadura que no tenga la versión de firmware adecuada hará que el equipo no funcione correctamente.*

A continuación se enumeran las versiones de firmware de los equipos de soldadura necesarias para soldar con la antorcha de soldadura Flexlite GXe-C:

- **AX MIG Welder**
  - >> R500 Wire Feeder EUR: 1.10.01.0 o posterior. Los botones de función de la antorcha de soldadura son compatibles (sólo en GXe-C serie 5) en dispositivos con S/N C0009418 (A001 PCB W020545 -R04) o posterior.
  - >> R500 Wire Feeder EUR+: 1.10.01.0 o posterior. Los botones de función de la antorcha de soldadura son compatibles (sólo en GXe-C serie 5) en dispositivos con S/N C0008277 (A001 PCB W020545-R04) o posterior.
  - >> R500 Wire Feeder RH EUR+: 1.10.01.0 o posterior. Los botones de función de la antorcha de soldadura son compatibles (sólo en GXe-C serie 5).
  - >> R500 Wire Feeder HD EUR+: 1.00.00.0 o posterior.
  - >> AX Manager: 1.10.10.0 o posterior.
- **X5 FastMig**
  - >> X5 Wire Feeder 300 AP/APC: 1.54.00.0 o posterior. En GXe-C serie 5 la combinación de botón de inicio es compatible en dispositivos con S/N 3152285 (A001 PCB W015171-R08) o posterior.
  - >> X5 Wire Feeder HD300 AP/APC: 1.54.00.0 o posterior. En GXe-C serie 5 la combinación de botón de inicio es compatible en dispositivos con S/N 3152285 (A001 PCB W015171-R08) o posterior.
  - >> Panel de control AP/APC: 1.14.00.0 o posterior.
- **Master M 358**
  - >> Base de datos: 1.20.00.0 o posterior
  - >> Panel de control: 1.14.00.0 o posterior





Encontrará la información sobre la versión del firmware en el panel de control: **Info - Información del dispositivo**.

- **Master M 355**
  - >> Versión del software de DB: 1.20.00.0 o posterior
  - >> Versión de software de panel: 1.20.00.0 o posterior
- **Master M 353**
  - >> Versión del software de DB: 1.20.00.0 o posterior
  - >> Versión de software de panel: 1.20.00.0 o posterior

Encontrará la información sobre la versión del firmware en el panel de control: **Ajustes del sistema - Información del dispositivo**.

Para obtener más información sobre actualizaciones de firmware y software, póngase en contacto con su distribuidor local de Kemppi o visite [Kemppi.com](http://Kemppi.com).

### 3.7 CONEXIÓN DE LA ANTORCHA DE SOLDADURA AL DISPOSITIVO DE SOLDADURA

-  *Asegúrese de que la versión de firmware necesaria para la soldadura con el cobot está instalada en su dispositivo de soldadura. Consulte "Versiones de firmware del equipo de soldadura" en la página anterior.*
-  *Ajuste manualmente los conectores de la antorcha de soldadura. Los conectores sueltos pueden sobrecalentarse, crear perturbaciones de contacto, daños mecánicos y fugas de agua o gas.*
-  *Si el alambre de relleno está instalado en el sistema, retírelo antes de conectar la antorcha de soldadura.*
-  *Para conectar la antorcha de soldadura (y las piezas de extensión aplicables), consulte también las instrucciones del equipo de soldadura.*
-  *Si no está preinstalado, el conductor de alambre debe instalarse antes de conectar la antorcha de soldadura. Consulte "Sustitución del conductor de alambre de acero" en página 30 para obtener instrucciones.*

**Para conectar la antorcha de soldadura:**

1. Conecte la antorcha de soldadura al conector Euro de su equipo de soldadura. Fije el conector en su lugar girando el collarín hacia la derecha.

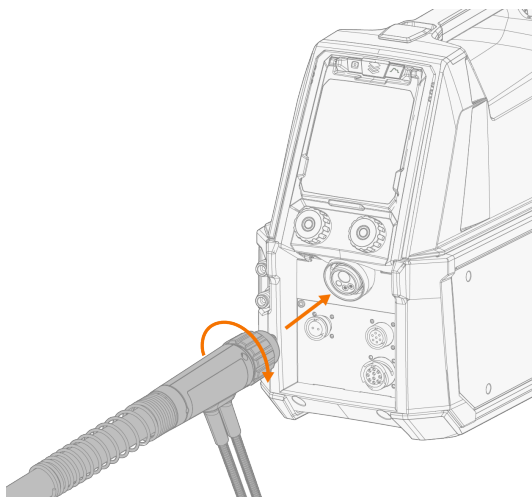

2. Solo modelos refrigerados por líquido: Conecte las mangueras de entrada y salida de refrigerante al equipo de soldadura. Tenga en cuenta que los conectores están codificados por colores.

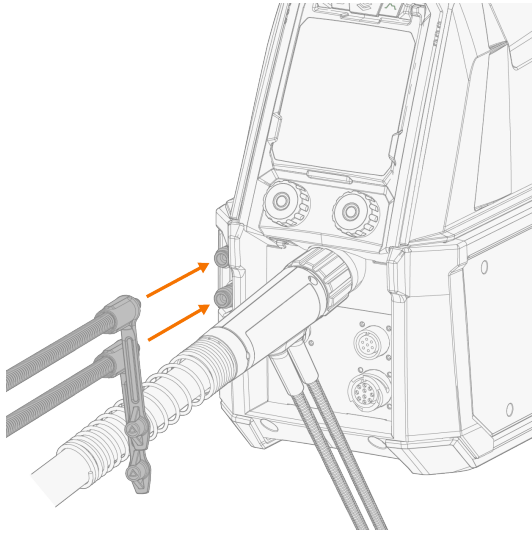

*Asegúrese de conectar las mangueras del refrigerante a los conectores de manguera correctos. Si las conexiones se cruzan, la antorcha de soldadura puede sobrecalentarse.*



## 3.8 INSTALACIÓN Y SUSTITUCIÓN DEL CONDUCTOR DE ALAMBRE

Los paquetes de cables de la antorcha de soldadura Flexlite GXe-C se entregan con el conductor de alambre preinstalado. Consulte esta sección cuando sea necesario reemplazar el conductor de alambre.

El conductor de alambre es una pieza consumible, que hay que cambiar si se desgasta y cuando el alambre de relleno cambia.

Para sustituir el conductor de alambre de acero, consulte "Sustitución del conductor de alambre de acero" en página 30.

Para sustituir el conductor de alambre DL Chili, consulte "Sustitución del conductor de alambre DL Chili" a continuación.

-  *Si cambia el diámetro o el material del alambre de relleno, cambie también los rodillos de alimentación en el sistema de alimentación del alambre.*
-  *Con la mayoría de los modelos de antorcha de soldadura Flexlite GXe-C se pueden usar tanto el conductor de alambre de acero como el conductor de alambre DL Chili.*
-  *El alambre de relleno debe retirarse antes de reemplazar el conductor de alambre. Lea siempre también las instrucciones entregadas con el conductor de alambre de repuesto.*

### 3.8.1 SUSTITUCIÓN DEL CONDUCTO DEL ALAMBRE DL CHILI

Herramientas necesarias:



#### Quitar y poner el conductor de alambre

Los detalles visuales pueden variar ligeramente entre los diferentes modelos de antorcha de soldadura. Para las antorchas de soldadura refrigeradas por gas y por líquido se usa el mismo método.

1. Enderece el cable de la antorcha de soldadura.



2. En el extremo del cable al alimentador de alambre, retire la tuerca de manguito del conductor de alambre.

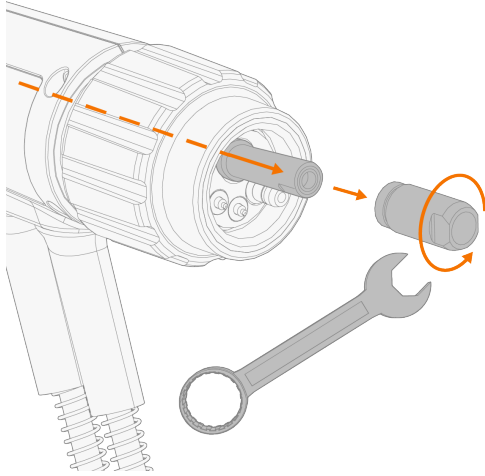

3. Retire el antiguo conducto del alambre de la manguera del cable.

 Si desea usar el mismo conductor de alambre más adelante, asegúrese de no dañarlo en esta etapa.

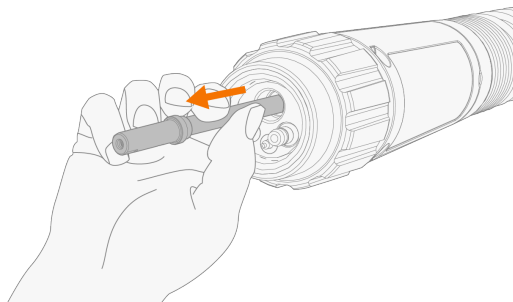

4. Introduzca el nuevo conductor de alambre en la manguera del cable hasta que se detenga en el extremo del cuello de la antorcha.

 El conductor de alambre estándar DL Chili incluye una corta sección en espiral metálica en su extremo delantero. Este extremo en espiral metálica entra en primer lugar.

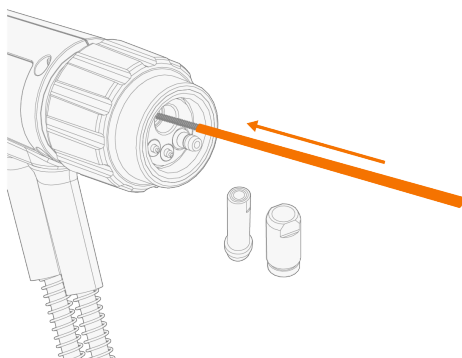

- i** Para asegurarse de que el conductor de alambre está en la posición correcta, retire temporalmente la punta de contacto de la antorcha de soldadura. Para obtener más información sobre la punta de contacto, consulte "Acerca del equipamiento" en página 6 y "Ensamblado de la antorcha de soldadura" en página 11.

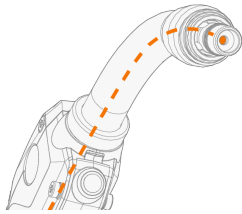

- 5.** Introduzca la tuerca del manguito junto al conductor de alambre para medirlo. (No instale la tuerca de manguito en su posición real en esta fase).

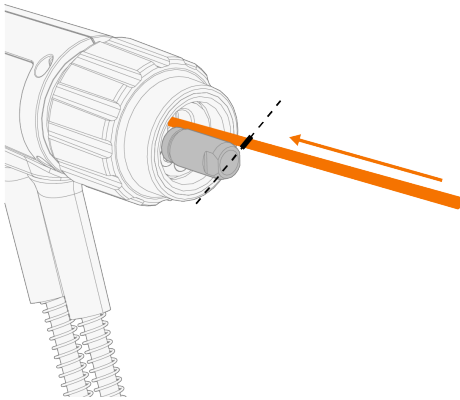

- 6.** Con una cuchilla para moqueta, corte el conductor de alambre a ras del extremo de la tuerca del manguito.

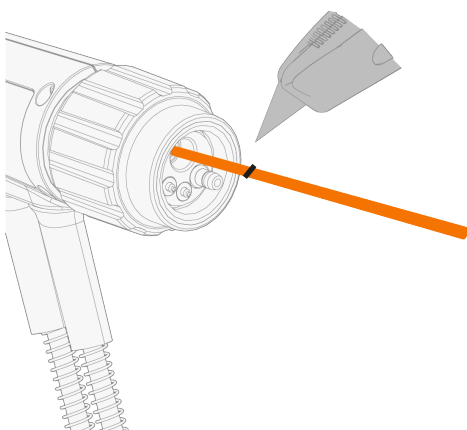

7. Introduzca el cono de retención en el conductor de alambre y presiónelo hasta que encaje. Asegúrese de que el conductor de alambre entre completamente en la punta del cono de retención.

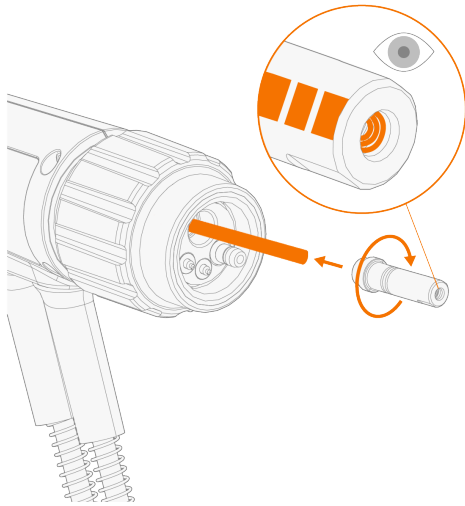

8. Coloque la tuerca de manguito en el conductor de alambre y fíjela en su lugar apretándola a un torque de 5 Nm.

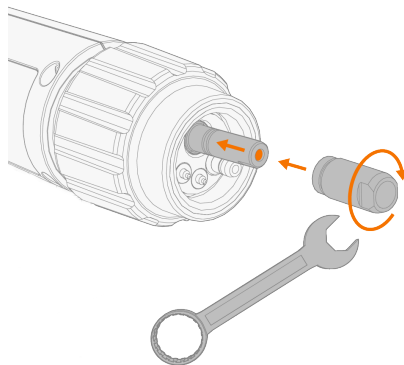

### 3.8.2 SUSTITUCIÓN DEL CONDUCTOR DE ALAMBRE DE ACERO

Herramientas necesarias:

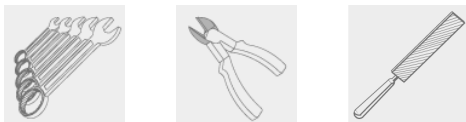

#### Quitar y poner el conductor de alambre

*Los detalles visuales pueden variar ligeramente entre los diferentes modelos de antorcha de soldadura. Para las antorchas de soldadura refrigeradas por gas y por líquido se usa el mismo método.*

1. Enderece el cable de la antorcha de soldadura.



2. En el extremo del cable al alimentador de alambre, retire la tuerca de manguito del conductor de alambre.

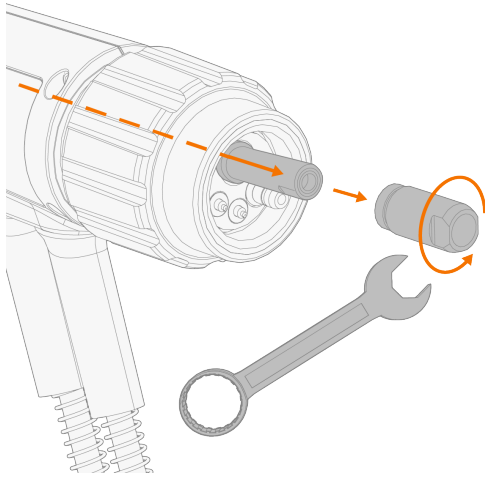

3. Retire el antiguo conductor de alambre de la manguera del cable.

**⚠** Si desea usar el mismo conductor de alambre más adelante, asegúrese de no dañarlo en esta etapa.

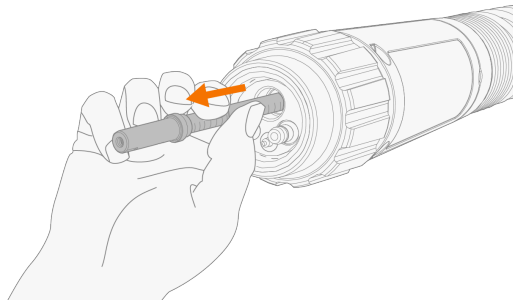

4. Introduzca el nuevo conductor de alambre en la manguera del cable hasta que se detenga en el extremo del cuello de la antorcha.

**i** El conductor de alambre de acero estándar incluye una sección en espiral de acero desnuda (\*) en el extremo de la antorcha de soldadura. Esta sección desnuda más larga va primero.



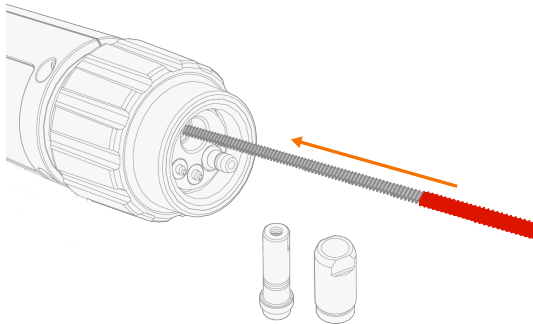

- i** Para asegurarse de que el conductor de alambre está en la posición correcta, retire temporalmente la punta de contacto de la antorcha de soldadura. Para obtener más información sobre la punta de contacto, consulte "Acerca del equipamiento" en página 6 y "Ensamblado de la antorcha de soldadura" en página 11.

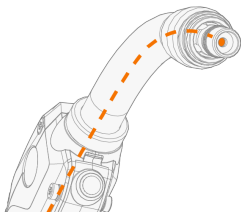

- 5.** Introduzca la tuerca del manguito junto al conductor de alambre para medirlo. (No instale la tuerca de manguito en su posición real en esta fase).

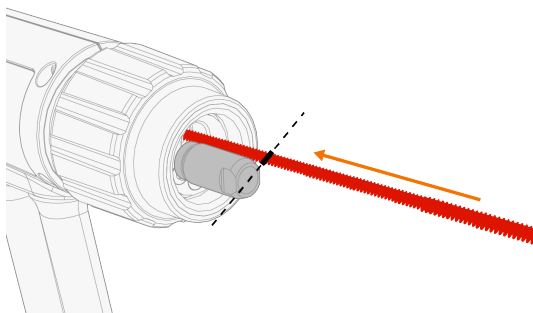

- 6.** Con unos alicates de corte lateral, corte el conductor del alambre a ras con el extremo de la tuerca de manguito.

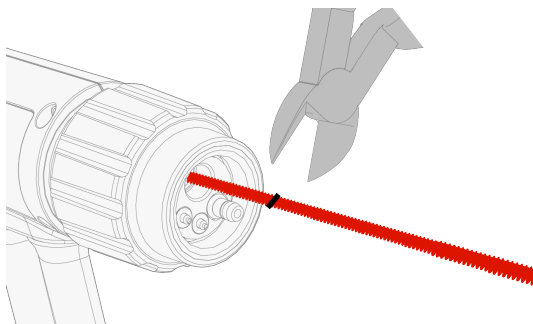

7. Lime el extremo del conductor de alambre.

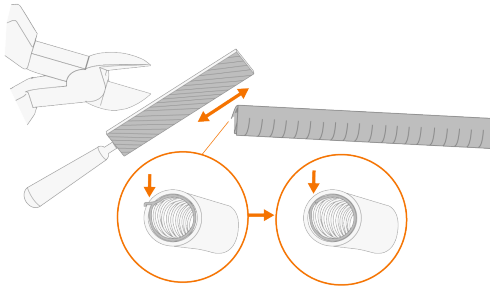

**⚠** No deje ningún borde áspero hacia adentro que pueda dañar el alambre de relleno.

8. Pele el extremo del conductor de alambre unos 10 o 20 mm.

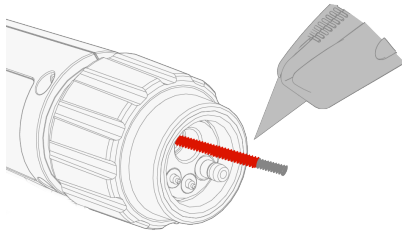

9. Introduzca el cono de retención en el conductor de alambre y presiónelo hasta que encaje. Asegúrese de que el conductor de alambre entre completamente en la punta del cono de retención.

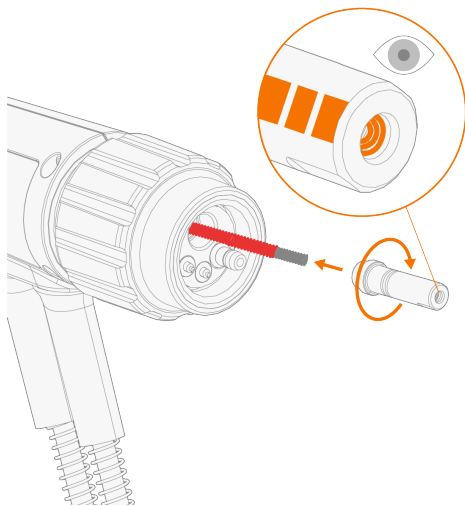



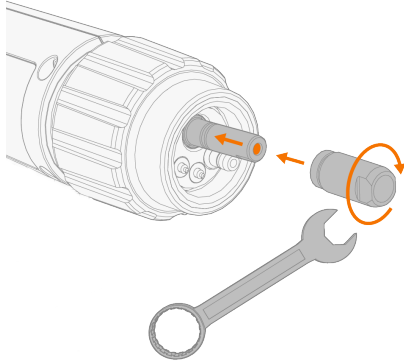

10. Coloque la tuerca de manguito en el conductor de alambre y fíjela en su lugar apretándola a un torque de 5 Nm.



## 4. USO

Antes de usar el equipo, asegúrese de que se hayan completado todas las acciones de instalación necesarias de acuerdo con la configuración e instrucciones del equipo.

-  ¡La soldadura está prohibida en lugares donde existe un peligro inmediato de incendio o explosión!
-  Los humos de soldadura pueden causar lesiones. ¡Asegúrese de que hay una ventilación suficiente durante la soldadura y use protección respiratoria!
-  Antes de utilizar la máquina, compruebe siempre que el cable de interconexión, la manguera de gas de protección, el conductor/conector de retorno a tierra y el cable de alimentación estén en buenas condiciones de uso. Compruebe que los conectores estén ajustados correctamente. Los conectores sueltos pueden perjudicar el rendimiento de la soldadura y dañar los conectores.
-  Cuando la antorcha de soldadura Flexlite GXe-C está conectada al carro de soldadura MagTrac F 61, los botones de función de la antorcha de soldadura están inactivos (esto se aplica tanto a los modelos de la serie 3 como a los de la serie 5).

### Serie 5 GXe-C:

Para iniciar la soldadura, pulse simultáneamente los botones de prueba de gas y de avance de alambre hacia atrás.

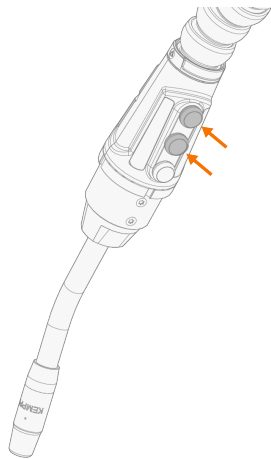

Para alimentar el alambre de relleno hacia delante, pulse el botón de avance de alambre.

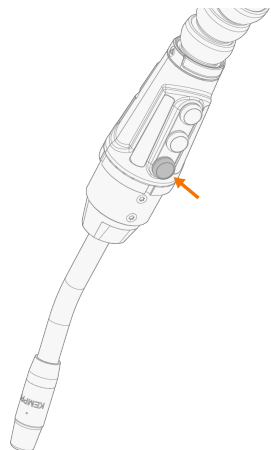

Para alimentar el alambre de relleno hacia atrás, pulse el botón de avance de alambre hacia atrás.

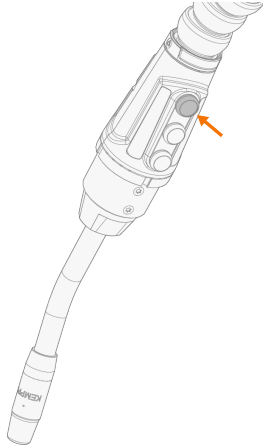

Para probar el flujo de gas de protección, pulse el botón de prueba de gas.

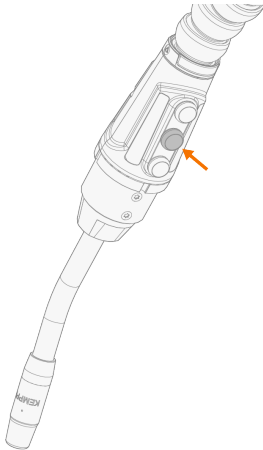

**Serie 3 GXe-C:**

Para empezar a soldar, pulse el botón de inicio.

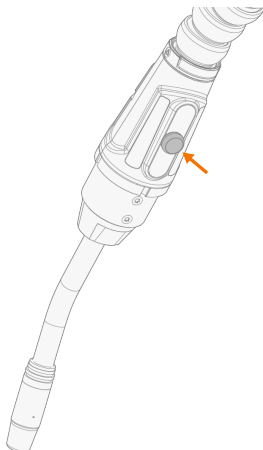

## 5. MANTENIMIENTO

Al planificar el mantenimiento de rutina, tenga en cuenta la frecuencia de uso del equipo de soldadura y el entorno de trabajo.

El uso correcto del equipo de soldadura y su mantenimiento regular le ayudarán a evitar tiempos de inactividad innecesarios y fallas en el equipo. Debido principalmente a las altas temperaturas, las antorchas de soldadura MIG requieren revisiones y mantenimiento periódicos. Periódicamente, revise los cables en busca de daños y asegúrese de que las conexiones estén ajustadas correctamente.

### Mantenimiento diario

 *Desconecte la fuente de potencia de la fuente de alimentación eléctrica antes de manipular los cables eléctricos.*

- Compruebe regularmente que todos los componentes estén bien ajustados.
- Compruebe que la superficie de transferencia de la corriente del adaptador de antorcha de Kemppi esté limpia y no presente arañazos, además, los pines del pasador han de estar rectos y no presentar daños.
- Compruebe que la manguera protectora del cable no presente daños.
- Revise las juntas tóricas del conector de gas de la antorcha de soldadura en busca de desgaste y daños.

 *La antorcha GXe refrigerada por gas no tiene juntas tóricas.*

- Limpie el polvo del conductor flexible con aire presurizado cada vez que cambie el carrete del alambre o todos los días cuando lo use intensamente.
- Controle y quite las salpicaduras de la boquilla.
- Cuando no use la antorcha, manténgala en el soporte de la antorcha de soldadura, en el alimentador de alambre.

Para reparaciones, contacte con un distribuidor Kemppi.

### Mantenimiento periódico

 *Solo el personal de servicio cualificado puede realizar el mantenimiento periódico.*

Verifique los conectores eléctricos de la unidad al menos cada seis meses. Limpie las piezas oxidadas y apriete los conectores sueltos.

 *Use el torque adecuado al ajustar las piezas sueltas.*

 *No use dispositivos de lavado a presión.*

### Talleres de servicio

Los talleres de Kemppi realizan el mantenimiento del sistema de soldadura conforme al acuerdo de mantenimiento con Kemppi.

Los aspectos principales del procedimiento de mantenimiento de los talleres son:

- Limpieza de la máquina
- Mantenimiento de las herramientas de soldadura
- Comprobación de las conexiones y los interruptores

- Comprobación de todas las conexiones eléctricas
- Comprobación del cable de alimentación de la fuente de potencia y el enchufe
- Reparación de piezas defectuosas y sustitución de componentes defectuosos
- Prueba de mantenimiento
- Prueba y calibración de los valores de operación y rendimiento cuando sea necesario.

Encuentre su taller de servicio más cercano en la web de Kempfi.

## 5.1 RESOLUCIÓN DE PROBLEMAS

 *Los problemas enumerados y sus posibles causas no son categóricos, pero sirven para plantear algunas situaciones comunes que pueden presentarse durante el uso normal del sistema de soldadura. Para obtener más información y asistencia, comuníquese con el taller de servicio Kemppi más cercano.*

### General:

El sistema de soldadura no se enciende

- Compruebe que el cable de red está enchufado correctamente.
- Compruebe que el interruptor de la fuente de potencia está en posición ENCENDIDO.
- Compruebe que está encendida la distribución de la alimentación eléctrica.
- Compruebe el fusible de red y el disyuntor.
- Compruebe que está conectado el cable de retorno a tierra.

El sistema de soldadura deja de funcionar

- Es posible que la antorcha se haya recalentado. Espere a que se enfríe.
- Compruebe que ninguno de los cables esté suelto.
- Es posible que el alimentador de alambre se haya recalentado. Espere a que se enfríe y compruebe que el cable de corriente de soldadura esté bien conectado.
- Es posible que la fuente de potencia se haya recalentado. Espere a que se enfríe y compruebe que los ventiladores funcionan correctamente y el flujo de aire está libre de obstrucciones.

### Alimentador de alambre:

El alambre de relleno del carrete se desenreda

- Compruebe que la cubierta de bloqueo del carrete esté cerrada.

El alimentador de alambre no alimenta al alambre de relleno

- Compruebe que el alambre de relleno no se haya acabado.
- Compruebe que el alambre de relleno está bien colocado en los rodillos de alimentación hacia el conducto del alambre.
- Compruebe que la manilla de presión esté bien cerrada.
- Compruebe que la presión del rodillo de alimentación esté bien ajustada para el alambre de relleno.
- Sople aire comprimido por el conductor flexible de alambre para comprobar que no esté bloqueado.

### Antorcha de soldadura:

El alambre se quema en la punta de contacto

- Compruebe que el tamaño y el tipo de la punta de contacto y el conductor flexible son los idóneos para el alambre de relleno.
- Asegúrese de que el conducto flexible para alambre esté limpio.
- Asegúrese de que el conducto para alambre no presenta bucles pronunciados.
- Revise el nivel de corriente del motor. Si la corriente es demasiado alta, podría haber problemas con el conductor de alambre.
- Revise el apriete de los rodillos de alimentación. Los rodillos de alimentación demasiado apretados pueden afectar a los alambres de relleno blandos, por ejemplo, el aluminio y los alambres con fundente.

Sobrecalentamiento de la antorcha

- Asegúrese de que el cuello de la antorcha esté correctamente conectado al mango.
- Asegúrese de que el adaptador de punta de contacto se ha ajustado bien a mano y la punta de contacto está montada correctamente.

- Asegúrese de que los parámetros de soldadura estén dentro del rango de la antorcha de soldadura y el cuello. La antorcha y el cuello disponen de límites distintos para la corriente máxima; el menor de ellos es la corriente máxima que puede emplearse.

El cuello de la antorcha se sobrecalienta

- Asegúrese de que está usando consumibles y piezas de repuesto originales de Kemppi. El uso de piezas de repuesto inadecuadas puede causar el sobrecalentamiento del cuello.

El conector de la antorcha de soldadura se recalienta

- Compruebe que el conector esté acoplado correctamente al alimentador de alambre.
- Asegúrese de que la superficie de transferencia de la corriente y los pasadores del conector de la antorcha estén limpios y no presenten daños.

La antorcha vibra demasiado durante la soldadura

- Revise el apriete del adaptador de la punta de contacto y la punta de contacto.
- Compruebe la corriente del motor.
- Revise el conductor de alambre (por ejemplo, para ver si hay suciedad y para asegurarse de que el conector de alambre se haya cortado correctamente).
- Compruebe el alambre de relleno. Ha de estar recto y empezar el enrollamiento cuando sale de la punta de contacto. Si no, revise el apriete de los rodillos de alimentación.
- Compruebe el lote de alambre de relleno en busca de cualquier problema de calidad del alambre.

#### **Calidad de soldadura:**

Calidad de soldadura sucia y/o deficiente

- Compruebe que el gas de protección no se haya acabado.
- Asegúrese de que el flujo de gas de protección no esté obstruido.
- Controle que el tipo de gas sea el adecuado para la aplicación.
- Compruebe la polaridad de la pistola/electrodo.
- Controle que el procedimiento de soldadura sea el adecuado para la aplicación.

Rendimiento de soldadura cambiante

- Controle que el mecanismo de alimentación del alambre esté bien ajustado.
- Sople aire comprimido por el conductor de alambre para comprobar que no esté bloqueado.
- Controle que el conductor flexible de alambre sea el adecuado para el tipo y el tamaño de alambre seleccionados.
- Compruebe el tamaño, el tipo y el desgaste de la punta de contacto de la antorcha de soldadura.
- Compruebe que la antorcha de soldadura no se sobrecaliente.
- Controle que la pinza de tierra esté ajustada adecuadamente a la superficie limpia de la pieza de trabajo.

Demasiadas salpicaduras

- Revise los valores de los parámetros de soldadura y el procedimiento de soldadura.
- Revise el tipo y el flujo de gas.
- Compruebe la polaridad de la pistola/electrodo.
- Compruebe que el gas de protección es adecuado para la aplicación de la corriente.

#### **Soldadura con cobot:**

La soldadura se inicia aunque el arco no se haya encendido pulsando el botón de inicio o la combinación de botones de inicio.

- La versión de firmware del dispositivo de soldadura no es correcta. Instale la versión de firmware necesaria para la soldadura cobot en su dispositivo de soldadura.

Con X5 FastMig, el arco no se enciende al pulsar la combinación del botón de inicio.

- Compruebe que su dispositivo de soldadura tiene una versión de firmware actualizada.

- Compruebe que su alimentador de alambre tiene el número de serie 3152285 (A001 PCB W015171-R08) o posterior.

## 5.2 CÓMO DESECHAR EL EQUIPO



¡No deseche los equipos eléctricos con los residuos normales!

De acuerdo con la Directiva Europea WEEE 2012/19/UE sobre la eliminación de equipos eléctricos y electrónicos y la Directiva Europea 2011/65/UE sobre la restricción del uso de determinadas sustancias peligrosas en los equipos eléctricos y electrónicos, y su implementación según la legislación nacional, los equipos eléctricos cuya vida útil haya llegado a su fin se deben eliminar por separado y depositar en una instalación de reciclaje adecuada, que no dañe el medioambiente. El propietario del equipo debe entregar la unidad fuera de servicio en un punto de recogida regional, según las instrucciones de las autoridades locales, o a un representante de Kemppi. Al aplicar estas directivas europeas, mejora el medio ambiente y la salud humana.

Para obtener más información:



## 6. DATOS TÉCNICOS

"Datos técnicos: Flexlite GXe-C 353G 0D (refrigerado por gas)" en la página siguiente

"Datos técnicos: Flexlite GXe-C 353G 22D (refrigerado por gas)" en página 46

"Datos técnicos: Flexlite GXe-C 353G 35D (refrigerado por gas)" en página 49

"Datos técnicos: Flexlite GXe-C 355G 0D (refrigerado por gas)" en página 52

"Datos técnicos: Flexlite GXe-C 355G 22D (refrigerado por gas)" en página 54

"Datos técnicos: Flexlite GXe-C 355G 35D (refrigerado por gas)" en página 57

"Datos técnicos: Flexlite GXe-C 503W 0D (refrigerado por agua)" en página 60

"Datos técnicos: Flexlite GXe-C 503W 22D (refrigerado por agua)" en página 64

"Datos técnicos: Flexlite GXe-C 503W 35D (refrigerado por agua)" en página 67

"Datos técnicos: Flexlite GXe-C 505W 0D (refrigerado por agua)" en página 70

"Datos técnicos: Flexlite GXe-C 505W 22D (refrigerado por agua)" en página 74

"Datos técnicos: Flexlite GXe-C 505W 35D (refrigerado por agua)" en página 78

## 6.1 DATOS TÉCNICOS: FLEXLITE GXE-C 353G 0D (REFRIGERADO POR GAS)

GXe-C 353G 0D	
Característica	Valor
Tipo de conexión de soldadura	Euroconector
Tipo de refrigeración	Aire
Punta de contacto	M10X1
Método de guía	Mecánica
Capacidad de carga 100% / Ar + 18% CO2	350 A
Prueba de capacidad de carga, material de alambre de relleno	Fe
Prueba de capacidad de carga, diámetro del alambre de relleno	1,6 mm
Prueba de capacidad de carga, longitud saliente de alambre	22 mm
Prueba de capacidad de carga, flujo de gas	20 l/min
Diámetro alambre	0,8...1,6 mm
Diámetro de alambre de relleno, Fe	0,8...1,6 mm
Diámetro de alambre de relleno, Ac. inox.	0,8...1,6 mm
Diámetro de alambre de relleno, Al	0,8...1,6 mm
Diámetro de alambre de relleno, Fe-MC/FC	0,9...1,6 mm
Diámetro de alambre de relleno, Ac. inox.-MC/FC	0,9...1,6 mm
Mango de pistola	No
Tipo de cuello	Estándar
Dimensiones del cuello: longitud	206,5 mm
Dimensiones del cuello: altura	0 mm
Dimensiones del cuello: ángulo	0 °
Clasificación de componentes eléctricos (remoto, nominal)	24 V
Clasificación de componentes eléctricos (remoto, nominal)	10 mA
Control remoto	No
Rango temperatura de operación	-20...40 °C
Rango temperatura de almacenamiento	-40...60 °C
Peso con pacchetto cavi	4,55 kg
Peso senza pacchetto cavi	0,8 kg
Normas	IEC 60974-7

GXe-C 353G 0D

Característica	Valor
Tipo de conexión de soldadura	Euroconector
Tipo de refrigeración	Aire
Punta de contacto	M10X1
Método de guía	Mecánica
Capacidad de carga 100% / Ar + 18% CO2	350 A
Prueba de capacidad de carga, material de alambre de relleno	Fe
Prueba de capacidad de carga, diámetro del alambre de relleno	1,6 mm
Prueba de capacidad de carga, longitud saliente de alambre	22 mm
Prueba de capacidad de carga, flujo de gas	20 l/min
Diámetro alambre	0,8...1,6 mm
Diámetro de alambre de relleno, Fe	0,8...1,6 mm
Diámetro de alambre de relleno, Ac. inox.	0,8...1,6 mm
Diámetro de alambre de relleno, Al	0,8...1,6 mm
Diámetro de alambre de relleno, Fe-MC/FC	0,9...1,6 mm
Diámetro de alambre de relleno, Ac. inox.-MC/FC	0,9...1,6 mm
Mango de pistola	No
Tipo de cuello	Estándar
Dimensiones del cuello: longitud	206,5 mm
Dimensiones del cuello: altura	0 mm
Dimensiones del cuello: ángulo	0 °
Clasificación de componentes eléctricos (remoto, nominal)	24 V
Clasificación de componentes eléctricos (remoto, nominal)	10 mA
Control remoto	No
Rango temperatura de operación	-20...40 °C
Rango temperatura de almacenamiento	-40...60 °C
Peso con pacchetto cavi	3,7 kg
Peso senza pacchetto cavi	0,8 kg
Normas	IEC 60974-7

Dimensiones del cuello, modelos G:

$x$  = longitud

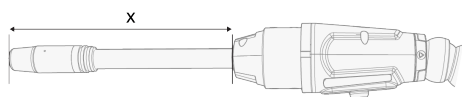

## 6.2 DATOS TÉCNICOS: FLEXLITE GXE-C 353G 22D (REFRIGERADO POR GAS)

GXe-C 353G 22D	
Característica	Valor
Tipo de conexión de soldadura	Euroconector
Tipo de refrigeración	Aire
Punta de contacto	M10X1
Método de guía	Mecánica
Capacidad de carga 100% / Ar + 18% CO2	350 A
Prueba de capacidad de carga, material de alambre de relleno	Fe
Prueba de capacidad de carga, diámetro del alambre de relleno	1,6 mm
Prueba de capacidad de carga, longitud saliente de alambre	22 mm
Prueba de capacidad de carga, flujo de gas	20 l/min
Diámetro alambre	0,8...1,6 mm
Diámetro de alambre de relleno, Fe	0,8...1,6 mm
Diámetro de alambre de relleno, Ac. inox.	0,8...1,6 mm
Diámetro de alambre de relleno, Al	0,8...1,6 mm
Diámetro de alambre de relleno, Fe-MC/FC	0,9...1,6 mm
Diámetro de alambre de relleno, Ac. inox.-MC/FC	0,9...1,6 mm
Mango de pistola	No
Tipo de cuello	Estándar
Dimensiones del cuello: longitud	197,3 mm
Dimensiones del cuello: altura	49,8 mm
Dimensiones del cuello: ángulo	22 °
Clasificación de componentes eléctricos (remoto, nominal)	24 V
Clasificación de componentes eléctricos (remoto, nominal)	10 mA
Control remoto	No
Rango temperatura de operación	-20...40 °C
Rango temperatura de almacenamiento	-40...60 °C
Peso con pacchetto cavi	4,55 kg
Peso senza pacchetto cavi	0,8 kg
Normas	IEC 60974-7

GXe-C 353G 22D

Característica	Valor
Tipo de conexión de soldadura	Euroconector
Tipo de refrigeración	Aire
Punta de contacto	M10X1
Método de guía	Mecánica
Capacidad de carga 100% / Ar + 18% CO2	350 A
Prueba de capacidad de carga, material de alambre de relleno	Fe
Prueba de capacidad de carga, diámetro del alambre de relleno	1,6 mm
Prueba de capacidad de carga, longitud saliente de alambre	22 mm
Prueba de capacidad de carga, flujo de gas	20 l/min
Diámetro alambre	0,8...1,6 mm
Diámetro de alambre de relleno, Fe	0,8...1,6 mm
Diámetro de alambre de relleno, Ac. inox.	0,8...1,6 mm
Diámetro de alambre de relleno, Al	0,8...1,6 mm
Diámetro de alambre de relleno, Fe-MC/FC	0,9...1,6 mm
Diámetro de alambre de relleno, Ac. inox.-MC/FC	0,9...1,6 mm
Mango de pistola	No
Tipo de cuello	Estándar
Dimensiones del cuello: longitud	197,3 mm
Dimensiones del cuello: altura	49,8 mm
Dimensiones del cuello: ángulo	22 °
Clasificación de componentes eléctricos (remoto, nominal)	24 V
Clasificación de componentes eléctricos (remoto, nominal)	10 mA
Control remoto	No
Rango temperatura de operación	-20...40 °C
Rango temperatura de almacenamiento	-40...60 °C
Peso con pacchetto cavi	3,7 kg
Peso senza pacchetto cavi	0,8 kg
Normas	IEC 60974-7

*Dimensiones del cuello, modelos G:*

*y = altura, x = longitud,  $\alpha$  = ángulo*

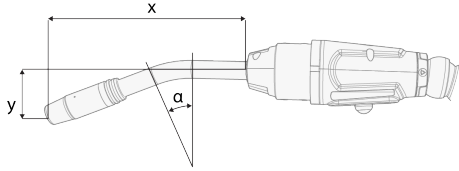

## 6.3 DATOS TÉCNICOS: FLEXLITE GXE-C 353G 35D (REFRIGERADO POR GAS)

GXe-C 353G 35D	
Característica	Valor
Tipo de conexión de soldadura	Euroconector
Tipo de refrigeración	Aire
Punta de contacto	M10X1
Método de guía	Mecánica
Capacidad de carga 100% / Ar + 18% CO2	350 A
Prueba de capacidad de carga, material de alambre de relleno	Fe
Prueba de capacidad de carga, diámetro del alambre de relleno	1,6 mm
Prueba de capacidad de carga, longitud saliente de alambre	22 mm
Prueba de capacidad de carga, flujo de gas	20 l/min
Diámetro alambre	0,8...1,6 mm
Diámetro de alambre de relleno, Fe	0,8...1,6 mm
Diámetro de alambre de relleno, Ac. inox.	0,8...1,6 mm
Diámetro de alambre de relleno, Al	0,8...1,6 mm
Diámetro de alambre de relleno, Fe-MC/FC	0,9...1,6 mm
Diámetro de alambre de relleno, Ac. inox.-MC/FC	0,9...1,6 mm
Mango de pistola	No
Tipo de cuello	Estándar
Dimensiones del cuello: longitud	186,3 mm
Dimensiones del cuello: altura	70,2 mm
Dimensiones del cuello: ángulo	35 °
Clasificación de componentes eléctricos (remoto, nominal)	24 V
Clasificación de componentes eléctricos (remoto, nominal)	10 mA
Control remoto	No
Rango temperatura de operación	-20...40 °C
Rango temperatura de almacenamiento	-40...60 °C
Peso con pacchetto cavi	4,55 kg
Peso senza pacchetto cavi	0,8 kg
Normas	IEC 60974-7

GXe-C 353G 35D

Característica	Valor
Tipo de conexión de soldadura	Euroconector
Tipo de refrigeración	Aire
Punta de contacto	M10X1
Método de guía	Mecánica
Capacidad de carga 100% / Ar + 18% CO2	350 A
Prueba de capacidad de carga, material de alambre de relleno	Fe
Prueba de capacidad de carga, diámetro del alambre de relleno	1,6 mm
Prueba de capacidad de carga, longitud saliente de alambre	22 mm
Prueba de capacidad de carga, flujo de gas	20 l/min
Diámetro alambre	0,8...1,6 mm
Diámetro de alambre de relleno, Fe	0,8...1,6 mm
Diámetro de alambre de relleno, Ac. inox.	0,8...1,6 mm
Diámetro de alambre de relleno, Al	0,8...1,6 mm
Diámetro de alambre de relleno, Fe-MC/FC	0,9...1,6 mm
Diámetro de alambre de relleno, Ac. inox.-MC/FC	0,9...1,6 mm
Mango de pistola	No
Tipo de cuello	Estándar
Dimensiones del cuello: longitud	186,3 mm
Dimensiones del cuello: altura	70,2 mm
Dimensiones del cuello: ángulo	35 °
Clasificación de componentes eléctricos (remoto, nominal)	24 V
Clasificación de componentes eléctricos (remoto, nominal)	10 mA
Control remoto	No
Rango temperatura de operación	-20...40 °C
Rango temperatura de almacenamiento	-40...60 °C
Peso con pacchetto cavi	3,7 kg
Peso senza pacchetto cavi	0,8 kg
Normas	IEC 60974-7

*Dimensiones del cuello, modelos G:*

*y = altura, x = longitud,  $\alpha$  = ángulo*

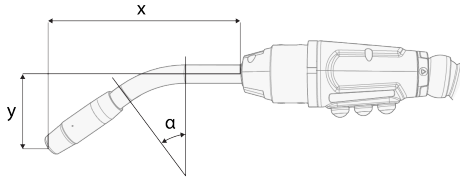

## 6.4 DATOS TÉCNICOS: FLEXLITE GXE-C 355G 0D (REFRIGERADO POR GAS)

GXe-C 355G 0D	
Característica	Valor
Tipo de conexión de soldadura	Euroconector
Tipo de refrigeración	Aire
Punta de contacto	M10X1
Método de guía	Mecánica
Capacidad de carga 100% / Ar + 18% CO2	350 A
Prueba de capacidad de carga, material de alambre de relleno	Fe
Prueba de capacidad de carga, diámetro del alambre de relleno	1,6 mm
Prueba de capacidad de carga, longitud saliente de alambre	22 mm
Prueba de capacidad de carga, flujo de gas	20 l/min
Diámetro alambre	0,8...1,6 mm
Diámetro de alambre de relleno, Fe	0,8...1,6 mm
Diámetro de alambre de relleno, Ac. inox.	0,8...1,6 mm
Diámetro de alambre de relleno, Al	0,8...1,6 mm
Diámetro de alambre de relleno, Fe-MC/FC	0,9...1,6 mm
Diámetro de alambre de relleno, Ac. inox.-MC/FC	0,9...1,6 mm
Mango de pistola	No
Tipo de cuello	Estándar
Dimensiones del cuello: longitud	206,5 mm
Dimensiones del cuello: altura	0 mm
Dimensiones del cuello: ángulo	0 °
Clasificación de componentes eléctricos (remoto, nominal)	24 V
Clasificación de componentes eléctricos (remoto, nominal)	10 mA
Control remoto	Sí
Rango temperatura de operación	-20...40 °C
Rango temperatura de almacenamiento	-40...60 °C
Peso con pacchetto cavi	4,55 kg
Peso senza pacchetto cavi	0,8 kg
Normas	IEC 60974-7

GXe-C 355G 0D

Característica	Valor
Tipo de conexión de soldadura	Euroconector
Tipo de refrigeración	Aire
Punta de contacto	M10X1
Método de guía	Mecánica
Capacidad de carga 100% / Ar + 18% CO2	350 A
Prueba de capacidad de carga, material de alambre de relleno	Fe
Prueba de capacidad de carga, diámetro del alambre de relleno	1,6 mm
Prueba de capacidad de carga, longitud saliente de alambre	22 mm
Prueba de capacidad de carga, flujo de gas	20 l/min
Diámetro alambre	0,8...1,6 mm
Diámetro de alambre de relleno, Fe	0,8...1,6 mm
Diámetro de alambre de relleno, Ac. inox.	0,8...1,6 mm
Diámetro de alambre de relleno, Al	0,8...1,6 mm
Diámetro de alambre de relleno, Fe-MC/FC	0,9...1,6 mm
Diámetro de alambre de relleno, Ac. inox.-MC/FC	0,9...1,6 mm
Mango de pistola	No
Tipo de cuello	Estándar
Dimensiones del cuello: longitud	206,5 mm
Dimensiones del cuello: altura	0 mm
Dimensiones del cuello: ángulo	0 °
Clasificación de componentes eléctricos (remoto, nominal)	24 V
Clasificación de componentes eléctricos (remoto, nominal)	10 mA
Control remoto	Sí
Rango temperatura de operación	-20...40 °C
Rango temperatura de almacenamiento	-40...60 °C
Peso con pacchetto cavi	3,7 kg
Peso senza pacchetto cavi	0,8 kg
Normas	IEC 60974-7

Dimensiones del cuello, modelos G:

$x$  = longitud

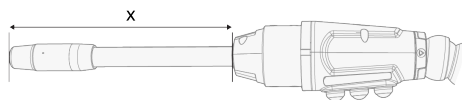

## 6.5 DATOS TÉCNICOS: FLEXLITE GXE-C 355G 22D (REFRIGERADO POR GAS)

GXe-C 355G 22D	
Característica	Valor
Tipo de conexión de soldadura	Euroconector
Tipo de refrigeración	Aire
Punta de contacto	M10X1
Método de guía	Mecánica
Capacidad de carga 100% / Ar + 18% CO2	350 A
Prueba de capacidad de carga, material de alambre de relleno	Fe
Prueba de capacidad de carga, diámetro del alambre de relleno	1,6 mm
Prueba de capacidad de carga, longitud saliente de alambre	22 mm
Prueba de capacidad de carga, flujo de gas	20 l/min
Diámetro alambre	0,8...1,6 mm
Diámetro de alambre de relleno, Fe	0,8...1,6 mm
Diámetro de alambre de relleno, Ac. inox.	0,8...1,6 mm
Diámetro de alambre de relleno, Al	0,8...1,6 mm
Diámetro de alambre de relleno, Fe-MC/FC	0,9...1,6 mm
Diámetro de alambre de relleno, Ac. inox.-MC/FC	0,9...1,6 mm
Mango de pistola	No
Tipo de cuello	Estándar
Dimensiones del cuello: longitud	197,3 mm
Dimensiones del cuello: altura	49,8 mm
Dimensiones del cuello: ángulo	22 °
Clasificación de componentes eléctricos (remoto, nominal)	24 V
Clasificación de componentes eléctricos (remoto, nominal)	10 mA
Control remoto	Sí
Rango temperatura de operación	-20...40 °C
Rango temperatura de almacenamiento	-40...60 °C
Peso con pacchetto cavi	4,55 kg
Peso senza pacchetto cavi	0,8 kg
Normas	IEC 60974-7

GXe-C 355G 22D

Característica	Valor
Tipo de conexión de soldadura	Euroconector
Tipo de refrigeración	Aire
Punta de contacto	M10X1
Método de guía	Mecánica
Capacidad de carga 100% / Ar + 18% CO2	350 A
Prueba de capacidad de carga, material de alambre de relleno	Fe
Prueba de capacidad de carga, diámetro del alambre de relleno	1,6 mm
Prueba de capacidad de carga, longitud saliente de alambre	22 mm
Prueba de capacidad de carga, flujo de gas	20 l/min
Diámetro alambre	0,8...1,6 mm
Diámetro de alambre de relleno, Fe	0,8...1,6 mm
Diámetro de alambre de relleno, Ac. inox.	0,8...1,6 mm
Diámetro de alambre de relleno, Al	0,8...1,6 mm
Diámetro de alambre de relleno, Fe-MC/FC	0,9...1,6 mm
Diámetro de alambre de relleno, Ac. inox.-MC/FC	0,9...1,6 mm
Mango de pistola	No
Tipo de cuello	Estándar
Dimensiones del cuello: longitud	197,3 mm
Dimensiones del cuello: altura	49,8 mm
Dimensiones del cuello: ángulo	22 °
Clasificación de componentes eléctricos (remoto, nominal)	24 V
Clasificación de componentes eléctricos (remoto, nominal)	10 mA
Control remoto	Sí
Rango temperatura de operación	-20...40 °C
Rango temperatura de almacenamiento	-40...60 °C
Peso con pacchetto cavi	3,7 kg
Peso senza pacchetto cavi	0,8 kg
Normas	IEC 60974-7

*Dimensiones del cuello, modelos G:*

*y = altura, x = longitud,  $\alpha$  = ángulo*

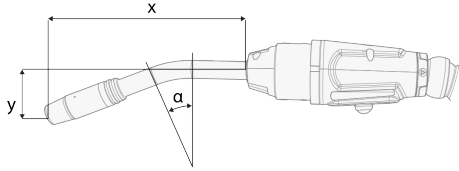

## 6.6 DATOS TÉCNICOS: FLEXLITE GXE-C 355G 35D (REFRIGERADO POR GAS)

GXe-C 355G 35D	
Característica	Valor
Tipo de conexión de soldadura	Euroconector
Tipo de refrigeración	Aire
Punta de contacto	M10X1
Método de guía	Mecánica
Capacidad de carga 100% / Ar + 18% CO2	350 A
Prueba de capacidad de carga, material de alambre de relleno	Fe
Prueba de capacidad de carga, diámetro del alambre de relleno	1,6 mm
Prueba de capacidad de carga, longitud saliente de alambre	22 mm
Prueba de capacidad de carga, flujo de gas	20 l/min
Diámetro alambre	0,8...1,6 mm
Diámetro de alambre de relleno, Fe	0,8...1,6 mm
Diámetro de alambre de relleno, Ac. inox.	0,8...1,6 mm
Diámetro de alambre de relleno, Al	0,8...1,6 mm
Diámetro de alambre de relleno, Fe-MC/FC	0,9...1,6 mm
Diámetro de alambre de relleno, Ac. inox.-MC/FC	0,9...1,6 mm
Mango de pistola	No
Tipo de cuello	Estándar
Dimensiones del cuello: longitud	186,3 mm
Dimensiones del cuello: altura	70,2 mm
Dimensiones del cuello: ángulo	35 °
Clasificación de componentes eléctricos (remoto, nominal)	24 V
Clasificación de componentes eléctricos (remoto, nominal)	10 mA
Control remoto	Sí
Rango temperatura de operación	-20...40 °C
Rango temperatura de almacenamiento	-40...60 °C
Peso con pacchetto cavi	4,55 kg
Peso senza pacchetto cavi	0,8 kg
Normas	IEC 60974-7

GXe-C 355G 35D

Característica	Valor
Tipo de conexión de soldadura	Euroconector
Tipo de refrigeración	Aire
Punta de contacto	M10X1
Método de guía	Mecánica
Capacidad de carga 100% / Ar + 18% CO2	350 A
Prueba de capacidad de carga, material de alambre de relleno	Fe
Prueba de capacidad de carga, diámetro del alambre de relleno	1,6 mm
Prueba de capacidad de carga, longitud saliente de alambre	22 mm
Prueba de capacidad de carga, flujo de gas	20 l/min
Diámetro alambre	0,8...1,6 mm
Diámetro de alambre de relleno, Fe	0,8...1,6 mm
Diámetro de alambre de relleno, Ac. inox.	0,8...1,6 mm
Diámetro de alambre de relleno, Al	0,8...1,6 mm
Diámetro de alambre de relleno, Fe-MC/FC	0,9...1,6 mm
Diámetro de alambre de relleno, Ac. inox.-MC/FC	0,9...1,6 mm
Mango de pistola	No
Tipo de cuello	Estándar
Dimensiones del cuello: longitud	186,3 mm
Dimensiones del cuello: altura	70,2 mm
Dimensiones del cuello: ángulo	35 °
Clasificación de componentes eléctricos (remoto, nominal)	24 V
Clasificación de componentes eléctricos (remoto, nominal)	10 mA
Control remoto	Sí
Rango temperatura de operación	-20...40 °C
Rango temperatura de almacenamiento	-40...60 °C
Peso con pacchetto cavi	3,7 kg
Peso senza pacchetto cavi	0,8 kg
Normas	IEC 60974-7

*Dimensiones del cuello, modelos G:*

*y = altura, x = longitud,  $\alpha$  = ángulo*

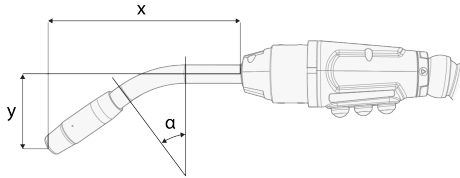

## 6.7 DATOS TÉCNICOS: FLEXLITE GXE-C 503W 0D (REFRIGERADO POR AGUA)

GXe-C 503W 0D	
Característica	Valor
Tipo de conexión de soldadura	Euroconector
Tipo de refrigeración	Líquido
Punta de contacto	M10X1
Método de guía	Mecánica
Capacidad de carga 100% / Ar + 18% CO2	500 A
Prueba de capacidad de carga, material de alambre de relleno	Fe
Prueba de capacidad de carga, diámetro del alambre de relleno	1,6 mm
Prueba de capacidad de carga, longitud saliente de alambre	22 mm
Prueba de capacidad de carga, flujo de gas	20 l/min
Diámetro alambre	0,8...1,6 mm
Diámetro de alambre de relleno, Fe	0,8...1,6 mm
Diámetro de alambre de relleno, Ac. inox.	0,8...1,6 mm
Diámetro de alambre de relleno, Al	0,8...1,6 mm
Diámetro de alambre de relleno, Fe-MC/FC	0,9...1,6 mm
Diámetro de alambre de relleno, Ac. inox.-MC/FC	0,9...1,6 mm
Tasa de flujo del refrigerante	1 l/min
Potencia de refrigeración mínima a 1 l/min	0,9 kW
Presión máxima de refrigerante	5 Bar
Mango de pistola	No
Tipo de cuello	Estándar
Dimensiones del cuello: longitud	206,5 mm
Dimensiones del cuello: altura	0 mm
Dimensiones del cuello: ángulo	0 °
Clasificación de componentes eléctricos (remoto, nominal)	24 V
Clasificación de componentes eléctricos (remoto, nominal)	10 mA
Control remoto	No
Rango temperatura de operación	-20...40 °C
Rango temperatura de almacenamiento	-40...60 °C
Peso con pacchetto cavi	4,7 kg
Peso senza pacchetto cavi	0,8 kg

---

Normas

IEC 60974-7

---

GXe-C 503W 0D	
Característica	Valor
Tipo de conexión de soldadura	Euroconector
Tipo de refrigeración	Líquido
Punta de contacto	M10X1
Método de guía	Mecánica
Capacidad de carga 100% / Ar + 18% CO <sub>2</sub>	500 A
Prueba de capacidad de carga, material de alambre de relleno	Fe
Prueba de capacidad de carga, diámetro del alambre de relleno	1,6 mm
Prueba de capacidad de carga, longitud saliente de alambre	22 mm
Prueba de capacidad de carga, flujo de gas	20 l/min
Diámetro alambre	0,8...1,6 mm
Diámetro de alambre de relleno, Fe	0,8...1,6 mm
Diámetro de alambre de relleno, Ac. inox.	0,8...1,6 mm
Diámetro de alambre de relleno, Al	0,8...1,6 mm
Diámetro de alambre de relleno, Fe-MC/FC	0,9...1,6 mm
Diámetro de alambre de relleno, Ac. inox.-MC/FC	0,9...1,6 mm
Tasa de flujo del refrigerante	1 l/min
Potencia de refrigeración mínima a 1 l/min	0,9 kW
Presión máxima de refrigerante	5 Bar
Mango de pistola	No
Tipo de cuello	Estándar
Dimensiones del cuello: longitud	206,5 mm
Dimensiones del cuello: altura	0 mm
Dimensiones del cuello: ángulo	0 °
Clasificación de componentes eléctricos (remoto, nominal)	24 V
Clasificación de componentes eléctricos (remoto, nominal)	10 mA
Control remoto	No
Rango temperatura de operación	-20...40 °C
Rango temperatura de almacenamiento	-40...60 °C
Peso con pacchetto cavi	3,8 kg
Peso senza pacchetto cavi	0,8 kg
Normas	IEC 60974-7

*Dimensiones del cuello, modelos G:*

*x = longitud*

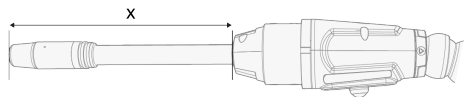

## 6.8 DATOS TÉCNICOS: FLEXLITE GXE-C 503W 22D (REFRIGERADO POR AGUA)

GXe-C 503W 22D	
Característica	Valor
Tipo de conexión de soldadura	Euroconector
Tipo de refrigeración	Líquido
Punta de contacto	M10X1
Método de guía	Mecánica
Capacidad de carga 100% / Ar + 18% CO2	500 A
Prueba de capacidad de carga, material de alambre de relleno	Fe
Prueba de capacidad de carga, diámetro del alambre de relleno	1,6 mm
Prueba de capacidad de carga, longitud saliente de alambre	22 mm
Prueba de capacidad de carga, flujo de gas	20 l/min
Diámetro alambre	0,8...1,6 mm
Diámetro de alambre de relleno, Fe	0,8...1,6 mm
Diámetro de alambre de relleno, Ac. inox.	0,8...1,6 mm
Diámetro de alambre de relleno, Al	0,8...1,6 mm
Diámetro de alambre de relleno, Fe-MC/FC	0,9...1,6 mm
Diámetro de alambre de relleno, Ac. inox.-MC/FC	0,9...1,6 mm
Tasa de flujo del refrigerante	1 l/min
Potencia de refrigeración mínima a 1 l/min	0,9 kW
Presión máxima de refrigerante	5 Bar
Mango de pistola	No
Tipo de cuello	Estándar
Dimensiones del cuello: longitud	197,3 mm
Dimensiones del cuello: altura	49,8 mm
Dimensiones del cuello: ángulo	22 °
Clasificación de componentes eléctricos (remoto, nominal)	24 V
Clasificación de componentes eléctricos (remoto, nominal)	10 mA
Control remoto	No
Rango temperatura de operación	-20...40 °C
Rango temperatura de almacenamiento	-40...60 °C
Peso con pacchetto cavi	4,7 kg
Peso senza pacchetto cavi	0,8 kg

Normas	IEC 60974-7
--------	-------------

GXe-C 503W 22D	
Característica	Valor
Tipo de conexión de soldadura	Euroconector
Tipo de refrigeración	Líquido
Punta de contacto	M10X1
Método de guía	Mecánica
Capacidad de carga 100% / Ar + 18% CO2	500 A
Prueba de capacidad de carga, material de alambre de relleno	Fe
Prueba de capacidad de carga, diámetro del alambre de relleno	1,6 mm
Prueba de capacidad de carga, longitud saliente de alambre	22 mm
Prueba de capacidad de carga, flujo de gas	20 l/min
Diámetro alambre	0,8...1,6 mm
Diámetro de alambre de relleno, Fe	0,8...1,6 mm
Diámetro de alambre de relleno, Ac. inox.	0,8...1,6 mm
Diámetro de alambre de relleno, Al	0,8...1,6 mm
Diámetro de alambre de relleno, Fe-MC/FC	0,9...1,6 mm
Diámetro de alambre de relleno, Ac. inox.-MC/FC	0,9...1,6 mm
Tasa de flujo del refrigerante	1 l/min
Potencia de refrigeración mínima a 1 l/min	0,9 kW
Presión máxima de refrigerante	5 Bar
Mango de pistola	No
Tipo de cuello	Estándar
Dimensiones del cuello: longitud	197,3 mm
Dimensiones del cuello: altura	49,8 mm
Dimensiones del cuello: ángulo	22 °
Clasificación de componentes eléctricos (remoto, nominal)	24 V
Clasificación de componentes eléctricos (remoto, nominal)	10 mA
Control remoto	No
Rango temperatura de operación	-20...40 °C
Rango temperatura de almacenamiento	-40...60 °C
Peso con pacchetto cavi	3,8 kg
Peso senza pacchetto cavi	0,8 kg
Normas	IEC 60974-7

*Dimensiones del cuello, modelos G:*

*y = altura, x = longitud,  $\alpha$  = ángulo*

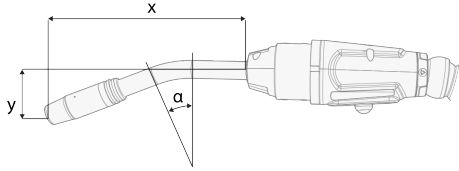

## 6.9 DATOS TÉCNICOS: FLEXLITE GXE-C 503W 35D (REFRIGERADO POR AGUA)

GXe-C 503W 35D	
Característica	Valor
Tipo de conexión de soldadura	Euroconector
Tipo de refrigeración	Líquido
Punta de contacto	M10X1
Método de guía	Mecánica
Capacidad de carga 100% / Ar + 18% CO2	500 A
Prueba de capacidad de carga, material de alambre de relleno	Fe
Prueba de capacidad de carga, diámetro del alambre de relleno	1,6 mm
Prueba de capacidad de carga, longitud saliente de alambre	22 mm
Prueba de capacidad de carga, flujo de gas	20 l/min
Diámetro alambre	0,8...1,6 mm
Diámetro de alambre de relleno, Fe	0,8...1,6 mm
Diámetro de alambre de relleno, Ac. inox.	0,8...1,6 mm
Diámetro de alambre de relleno, Al	0,8...1,6 mm
Diámetro de alambre de relleno, Fe-MC/FC	0,9...1,6 mm
Diámetro de alambre de relleno, Ac. inox.-MC/FC	0,9...1,6 mm
Tasa de flujo del refrigerante	1 l/min
Potencia de refrigeración mínima a 1 l/min	0,9 kW
Presión máxima de refrigerante	5 Bar
Mango de pistola	No
Tipo de cuello	Estándar
Dimensiones del cuello: longitud	186,3 mm
Dimensiones del cuello: altura	70,2 mm
Dimensiones del cuello: ángulo	35 °
Clasificación de componentes eléctricos (remoto, nominal)	24 V
Clasificación de componentes eléctricos (remoto, nominal)	10 mA
Control remoto	No
Rango temperatura de operación	-20...40 °C
Rango temperatura de almacenamiento	-40...60 °C
Peso con pacchetto cavi	4,7 kg
Peso senza pacchetto cavi	0,8 kg

Normas	IEC 60974-7
--------	-------------

GXe-C 503W 35D	
Característica	Valor
Tipo de conexión de soldadura	Euroconector
Tipo de refrigeración	Líquido
Punta de contacto	M10X1
Método de guía	Mecánica
Capacidad de carga 100% / Ar + 18% CO2	500 A
Prueba de capacidad de carga, material de alambre de relleno	Fe
Prueba de capacidad de carga, diámetro del alambre de relleno	1,6 mm
Prueba de capacidad de carga, longitud saliente de alambre	22 mm
Prueba de capacidad de carga, flujo de gas	20 l/min
Diámetro alambre	0,8...1,6 mm
Diámetro de alambre de relleno, Fe	0,8...1,6 mm
Diámetro de alambre de relleno, Ac. inox.	0,8...1,6 mm
Diámetro de alambre de relleno, Al	0,8...1,6 mm
Diámetro de alambre de relleno, Fe-MC/FC	0,9...1,6 mm
Diámetro de alambre de relleno, Ac. inox.-MC/FC	0,9...1,6 mm
Tasa de flujo del refrigerante	1 l/min
Potencia de refrigeración mínima a 1 l/min	0,9 kW
Presión máxima de refrigerante	5 Bar
Mango de pistola	No
Tipo de cuello	Estándar
Dimensiones del cuello: longitud	186,3 mm
Dimensiones del cuello: altura	70,2 mm
Dimensiones del cuello: ángulo	35 °
Clasificación de componentes eléctricos (remoto, nominal)	24 V
Clasificación de componentes eléctricos (remoto, nominal)	10 mA
Control remoto	No
Rango temperatura de operación	-20...40 °C
Rango temperatura de almacenamiento	-40...60 °C
Peso con pacchetto cavi	3,8 kg
Peso senza pacchetto cavi	0,8 kg
Normas	IEC 60974-7

*Dimensiones del cuello, modelos G:*

*y = altura, x = longitud,  $\alpha$  = ángulo*

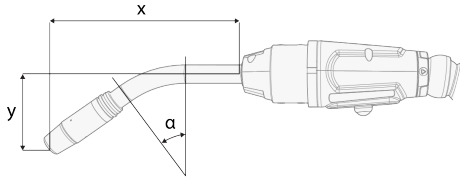

## 6.10 DATOS TÉCNICOS: FLEXLITE GXE-C 505W 0D (REFRIGERADO POR AGUA)

GXe-C 505W 0D	
Característica	Valor
Tipo de conexión de soldadura	Euroconector
Tipo de refrigeración	Líquido
Punta de contacto	M10X1
Método de guía	Mecánica
Capacidad de carga 100% / Ar + 18% CO2	500 A
Prueba de capacidad de carga, material de alambre de relleno	Fe
Prueba de capacidad de carga, diámetro del alambre de relleno	1,6 mm
Prueba de capacidad de carga, longitud saliente de alambre	22 mm
Prueba de capacidad de carga, flujo de gas	20 l/min
Diámetro alambre	0,8...1,6 mm
Diámetro de alambre de relleno, Fe	0,8...1,6 mm
Diámetro de alambre de relleno, Ac. inox.	0,8...1,6 mm
Diámetro de alambre de relleno, Al	0,8...1,6 mm
Diámetro de alambre de relleno, Fe-MC/FC	0,9...1,6 mm
Diámetro de alambre de relleno, Ac. inox.-MC/FC	0,9...1,6 mm
Tasa de flujo del refrigerante	1 l/min
Potencia de refrigeración mínima a 1 l/min	0,9 kW
Presión máxima de refrigerante	5 Bar
Mango de pistola	No
Tipo de cuello	Estándar
Dimensiones del cuello: longitud	206,5 mm
Dimensiones del cuello: altura	0 mm
Dimensiones del cuello: ángulo	0 °
Clasificación de componentes eléctricos (remoto, nominal)	24 V
Clasificación de componentes eléctricos (remoto, nominal)	10 mA
Control remoto	Sí
Rango temperatura de operación	-20...40 °C
Rango temperatura de almacenamiento	-40...60 °C
Peso con pacchetto cavi	4,7 kg
Peso senza pacchetto cavi	0,8 kg

---

Normas

IEC 60974-7

---

GXe-C 505W 0D	
Característica	Valor
Tipo de conexión de soldadura	Euroconector
Tipo de refrigeración	Líquido
Punta de contacto	M10X1
Método de guía	Mecánica
Capacidad de carga 100% / Ar + 18% CO <sub>2</sub>	500 A
Prueba de capacidad de carga, material de alambre de relleno	Fe
Prueba de capacidad de carga, diámetro del alambre de relleno	1,6 mm
Prueba de capacidad de carga, longitud saliente de alambre	22 mm
Prueba de capacidad de carga, flujo de gas	20 l/min
Diámetro alambre	0,8...1,6 mm
Diámetro de alambre de relleno, Fe	0,8...1,6 mm
Diámetro de alambre de relleno, Ac. inox.	0,8...1,6 mm
Diámetro de alambre de relleno, Al	0,8...1,6 mm
Diámetro de alambre de relleno, Fe-MC/FC	0,9...1,6 mm
Diámetro de alambre de relleno, Ac. inox.-MC/FC	0,9...1,6 mm
Tasa de flujo del refrigerante	1 l/min
Potencia de refrigeración mínima a 1 l/min	0,9 kW
Presión máxima de refrigerante	5 Bar
Mango de pistola	No
Tipo de cuello	Estándar
Dimensiones del cuello: longitud	206,5 mm
Dimensiones del cuello: altura	0 mm
Dimensiones del cuello: ángulo	0 °
Clasificación de componentes eléctricos (remoto, nominal)	24 V
Clasificación de componentes eléctricos (remoto, nominal)	10 mA
Control remoto	Sí
Rango temperatura de operación	-20...40 °C
Rango temperatura de almacenamiento	-40...60 °C
Peso con pacchetto cavi	3,8 kg
Peso senza pacchetto cavi	0,8 kg
Normas	IEC 60974-7

*Dimensiones del cuello, modelos G:*

*x = longitud*

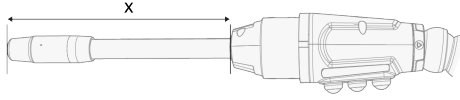

## 6.11 DATOS TÉCNICOS: FLEXLITE GXE-C 505W 22D (REFRIGERADO POR AGUA)

GXe-C 505W 22D	
Característica	Valor
Tipo de conexión de soldadura	Euroconector
Tipo de refrigeración	Líquido
Punta de contacto	M10X1
Método de guía	Mecánica
Capacidad de carga 100% / Ar + 18% CO2	500 A
Prueba de capacidad de carga, material de alambre de relleno	Fe
Prueba de capacidad de carga, diámetro del alambre de relleno	1,6 mm
Prueba de capacidad de carga, longitud saliente de alambre	22 mm
Prueba de capacidad de carga, flujo de gas	20 l/min
Diámetro alambre	0,8...1,6 mm
Diámetro de alambre de relleno, Fe	0,8...1,6 mm
Diámetro de alambre de relleno, Ac. inox.	0,8...1,6 mm
Diámetro de alambre de relleno, Al	0,8...1,6 mm
Diámetro de alambre de relleno, Fe-MC/FC	0,9...1,6 mm
Diámetro de alambre de relleno, Ac. inox.-MC/FC	0,9...1,6 mm
Tasa de flujo del refrigerante	1 l/min
Potencia de refrigeración mínima a 1 l/min	0,9 kW
Presión máxima de refrigerante	5 Bar
Mango de pistola	No
Tipo de cuello	Estándar
Dimensiones del cuello: longitud	197,3 mm
Dimensiones del cuello: altura	49,8 mm
Dimensiones del cuello: ángulo	22 °
Clasificación de componentes eléctricos (remoto, nominal)	24 V
Clasificación de componentes eléctricos (remoto, nominal)	10 mA
Control remoto	Sí
Rango temperatura de operación	-20...40 °C
Rango temperatura de almacenamiento	-40...60 °C
Peso con pacchetto cavi	4,7 kg
Peso senza pacchetto cavi	0,8 kg

---

Normas

IEC 60974-7

---

GXe-C 505W 22D	
Característica	Valor
Tipo de conexión de soldadura	Euroconector
Tipo de refrigeración	Líquido
Punta de contacto	M10X1
Método de guía	Mecánica
Capacidad de carga 100% / Ar + 18% CO <sub>2</sub>	500 A
Prueba de capacidad de carga, material de alambre de relleno	Fe
Prueba de capacidad de carga, diámetro del alambre de relleno	1,6 mm
Prueba de capacidad de carga, longitud saliente de alambre	22 mm
Prueba de capacidad de carga, flujo de gas	20 l/min
Diámetro alambre	0,8...1,6 mm
Diámetro de alambre de relleno, Fe	0,8...1,6 mm
Diámetro de alambre de relleno, Ac. inox.	0,8...1,6 mm
Diámetro de alambre de relleno, Al	0,8...1,6 mm
Diámetro de alambre de relleno, Fe-MC/FC	0,9...1,6 mm
Diámetro de alambre de relleno, Ac. inox.-MC/FC	0,9...1,6 mm
Tasa de flujo del refrigerante	1 l/min
Potencia de refrigeración mínima a 1 l/min	0,9 kW
Presión máxima de refrigerante	5 Bar
Mango de pistola	No
Tipo de cuello	Estándar
Dimensiones del cuello: longitud	197,3 mm
Dimensiones del cuello: altura	49,8 mm
Dimensiones del cuello: ángulo	22 °
Clasificación de componentes eléctricos (remoto, nominal)	24 V
Clasificación de componentes eléctricos (remoto, nominal)	10 mA
Control remoto	Sí
Rango temperatura de operación	-20...40 °C
Rango temperatura de almacenamiento	-40...60 °C
Peso con pacchetto cavi	3,8 kg
Peso senza pacchetto cavi	0,8 kg
Normas	IEC 60974-7

*Dimensiones del cuello, modelos G:*

*y = altura, x = longitud,  $\alpha$  = ángulo*

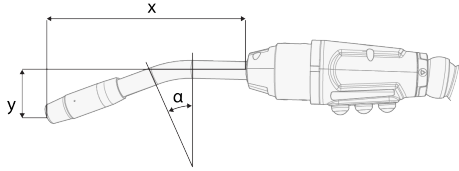

## 6.12 DATOS TÉCNICOS: FLEXLITE GXE-C 505W 35D (REFRIGERADO POR AGUA)

GXe-C 505W 35D	
Característica	Valor
Tipo de conexión de soldadura	Euroconector
Tipo de refrigeración	Líquido
Punta de contacto	M10X1
Método de guía	Mecánica
Capacidad de carga 100% / Ar + 18% CO2	500 A
Prueba de capacidad de carga, material de alambre de relleno	Fe
Prueba de capacidad de carga, diámetro del alambre de relleno	1,6 mm
Prueba de capacidad de carga, longitud saliente de alambre	22 mm
Prueba de capacidad de carga, flujo de gas	20 l/min
Diámetro alambre	0,8...1,6 mm
Diámetro de alambre de relleno, Fe	0,8...1,6 mm
Diámetro de alambre de relleno, Ac. inox.	0,8...1,6 mm
Diámetro de alambre de relleno, Al	0,8...1,6 mm
Diámetro de alambre de relleno, Fe-MC/FC	0,9...1,6 mm
Diámetro de alambre de relleno, Ac. inox.-MC/FC	0,9...1,6 mm
Tasa de flujo del refrigerante	1 l/min
Potencia de refrigeración mínima a 1 l/min	0,9 kW
Presión máxima de refrigerante	5 Bar
Mango de pistola	No
Tipo de cuello	Estándar
Dimensiones del cuello: longitud	186,3 mm
Dimensiones del cuello: altura	70,2 mm
Dimensiones del cuello: ángulo	35 °
Clasificación de componentes eléctricos (remoto, nominal)	24 V
Clasificación de componentes eléctricos (remoto, nominal)	10 mA
Control remoto	Sí
Rango temperatura de operación	-20...40 °C
Rango temperatura de almacenamiento	-40...60 °C
Peso con pacchetto cavi	4,7 kg
Peso senza pacchetto cavi	0,8 kg

---

Normas

IEC 60974-7

---

GXe-C 505W 35D	
Característica	Valor
Tipo de conexión de soldadura	Euroconector
Tipo de refrigeración	Líquido
Punta de contacto	M10X1
Método de guía	Mecánica
Capacidad de carga 100% / Ar + 18% CO2	500 A
Prueba de capacidad de carga, material de alambre de relleno	Fe
Prueba de capacidad de carga, diámetro del alambre de relleno	1,6 mm
Prueba de capacidad de carga, longitud saliente de alambre	22 mm
Prueba de capacidad de carga, flujo de gas	20 l/min
Diámetro alambre	0,8...1,6 mm
Diámetro de alambre de relleno, Fe	0,8...1,6 mm
Diámetro de alambre de relleno, Ac. inox.	0,8...1,6 mm
Diámetro de alambre de relleno, Al	0,8...1,6 mm
Diámetro de alambre de relleno, Fe-MC/FC	0,9...1,6 mm
Diámetro de alambre de relleno, Ac. inox.-MC/FC	0,9...1,6 mm
Tasa de flujo del refrigerante	1 l/min
Potencia de refrigeración mínima a 1 l/min	0,9 kW
Presión máxima de refrigerante	5 Bar
Mango de pistola	No
Tipo de cuello	Estándar
Dimensiones del cuello: longitud	186,3 mm
Dimensiones del cuello: altura	70,2 mm
Dimensiones del cuello: ángulo	35 °
Clasificación de componentes eléctricos (remoto, nominal)	24 V
Clasificación de componentes eléctricos (remoto, nominal)	10 mA
Control remoto	Sí
Rango temperatura de operación	-20...40 °C
Rango temperatura de almacenamiento	-40...60 °C
Peso con pacchetto cavi	3,8 kg
Peso senza pacchetto cavi	0,8 kg
Normas	IEC 60974-7





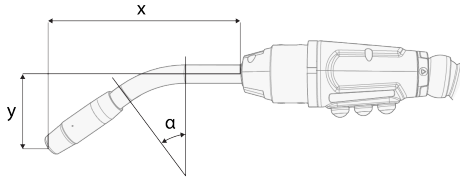



*Dimensiones del cuello, modelos G:*

*y = altura, x = longitud,  $\alpha$  = ángulo*



## 6.13 SELECCIÓN DE COMPONENTES

La tabla siguiente enumera las boquillas de gas Flexlite GXe-C y las puntas de contacto con la configuración de fábrica.

Modelo	Boquilla gas	Punta de contacto
GXe-C 353G	25/15 L59 HD 	1.2C1 L+, M10 
GXe-C 355G	25/15 L59 HD 	1.2C1 L+, M10 
GXe-C 503W	25/15 L59 HD 	1.2C1 L+, M10 
GXe-C 505W	25/15 L59 HD 	1.2C1 L+, M10 

Boquilla de gas: **OD/D L**

Las marcas de la especificación de la boquilla de gas significan: OD = diámetro exterior (en el punto más ancho), D = diámetro (diámetro interior de la punta de la boquilla de gas), L = longitud, HD = alto rendimiento.

En la especificación de la punta de contacto: L+ = Punta de contacto Life+ con mayor vida útil.

## 7. INFORMACIÓN PARA PEDIDOS

Para obtener información de pedido y los accesorios opcionales de Flexlite GXe-C, consulte [Kemppi.com](http://Kemppi.com).