

**Zeta** G200

**Zeta** G200x

**Operating  
manual**

Operating manual – Brugsanvisning – Gebrauchsanweisung – Manual de instrucciones – Käyttöohje – Manuel d'utilisation – Manuale d'uso – Gebruiksaanwijzing – Bruksanvisning – Instrukcja obsługi – Manual de utilização – Manual de utilizare – Инструкции по эксплуатации – Bruksanvisning – Kullanım kılavuzu – 操作手册

1

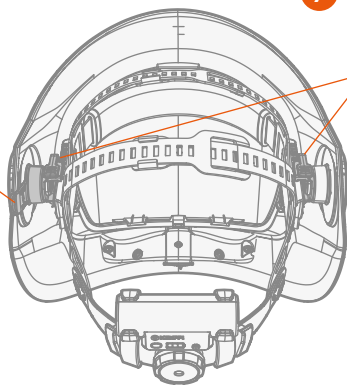
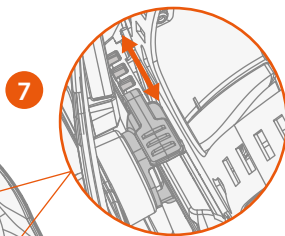
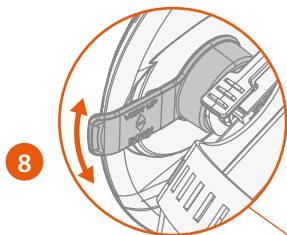
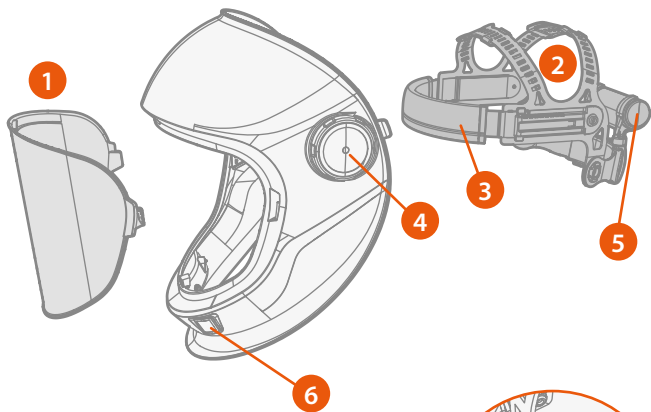
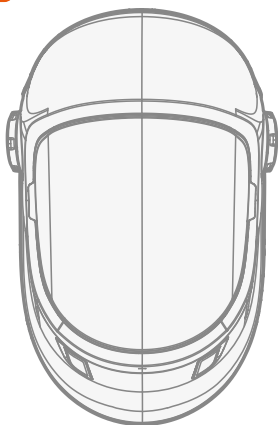

## 1. Introduction



### 1.1 Zeta G200 et G200x

Les masques de meulage Zeta G200 et G200x sont conçus pour le meulage, la finition de surface ou l'inspection. Ils ne sont pas destinés à être utilisés dans des applications de soudage ou de sablage.

Les masques de meulage Zeta G200 et G200x protègent les yeux et le visage de l'utilisateur. Le modèle Zeta G200x est également équipé de lampes de travail à LED intégrées.

### 1.2 Présentation de ce manuel

Il est conseillé de lire attentivement le présent manuel avant la première utilisation de l'équipement. Prêter particulièrement attention aux consignes de sécurité.

 Remarque	Information importante pour l'utilisateur.
	Description d'une situation susceptible de provoquer des dommages à l'équipement ou au système.
	Description d'une situation potentiellement dangereuse susceptible de provoquer des dommages corporels ou des blessures mortelles.

### 1.3 Avertissement

Malgré tous nos efforts pour garantir l'exactitude et l'exhaustivité des informations contenues dans ce manuel, nous déclinons toute responsabilité quant aux erreurs ou omissions éventuelles. Kemppli se réserve le droit de modifier, à tout moment et sans préavis, les caractéristiques du produit décrit ici. Toute copie, transcription, reproduction ou transmission du contenu de ce guide est formellement interdite sans l'autorisation préalable de Kemppli.

## 2. Sécurité



### Avertissement :

- Il est strictement interdit d'utiliser des pièces et des accessoires de marque autre que Kemppli avec l'équipement de protection individuelle Kemppli. Tout manquement à respecter cette règle de sécurité peut entraîner des dommages de santé sérieux.

- Une période d'utilisation de 5 ans est recommandée. La période d'utilisation dépend de divers facteurs tels que le taux d'utilisation, le nettoyage, le stockage et la maintenance. Inspecter le masque avant chaque utilisation. Remplacer toute pièce endommagée ou usée.
- Utiliser tous les réglages disponibles pour une protection maximale.
- N'utilisez jamais une visière rayée ou endommagée.
- Les matériaux susceptibles d'entrer en contact avec la peau de l'utilisateur peuvent causer des réactions allergiques chez les personnes sensibles.
- Utiliser uniquement ce produit par une température comprise entre -5 °C et +55 °C.
- Ce produit n'est pas destiné à être utilisé dans des environnements présentant un risque d'explosion.
- Le casque ne protège pas contre les explosions ou les liquides corrosifs.
- Le masque est conçu pour assurer une protection contre les particules à grande vitesse uniquement à température ambiante (EN ISO 16321 désignation E) et seulement si tous ses composants sont correctement fixés comme décrit dans le manuel.
- Le port du masque sur des lunettes peut transmettre l'impact des particules à haute vitesse, créant ainsi un risque pour le porteur.
- Si les symboles du marquage ne sont pas communs aux différents éléments de l'équipement de protection, le niveau de protection le plus bas doit être attribué à l'équipement de protection complet.

## 3. Pièces 1

- Visière de meulage
- Serre-tête, réglable
- Bandeau anti-transpiration, lavable
- Dispositif de réglage du serrage d'ouverture/fermeture
- Batterie pour lampe de travail à LED (modèle G200x uniquement)
- Lampes de travail à LED (modèle G200x uniquement)
- Dispositifs de réglage de la distance (raccorder le serre-tête au masque et régler la distance entre le masque et le visage)
- Dispositif de réglage de l'angle de vision

## 4. Utilisation des fonctionnalités du masque

### 4.1 Mise en service 2

1. Ajuster le masque à votre tête :
  - A. Utiliser les bandeaux supérieurs pour ajuster la profondeur du masque sur la tête (c).
  - B. Utiliser la glissière de réglage pour ajuster la distance entre le masque et votre visage (b). S'assurer que le masque est placé confortablement et aussi près que possible de votre visage et que les deux côtés sont positionnés de la même manière.
  - C. Tourner le bouton à l'arrière pour serrer et maintenir le serre-tête (a).
2. Tourner le réglage de l'angle de vision pour incliner l'angle vers le haut ou vers le bas. (d)
3. Ajuster le serrage d'ouverture/fermeture du masque si nécessaire (e).

### 4.2 Utilisation des lampes de travail (G200x) 4

Le masque Zeta G200x est équipé de lampes de travail à LED alimentées par une batterie Li-ion rechargeable sur le bandeau de nuque.

1. Appuyer sur le bouton de test de la batterie sur la batterie pour contrôler le niveau de la batterie.
2. Pour recharger, retirer la batterie du masque et charger la batterie à l'aide de la connexion USB-C et du câble de charge de l'appareil (chargeur non livré avec le produit).
3. Insérer la batterie dans le support de batterie du serre-tête et raccorder le câble de la lampe de travail à LED.
4. Utiliser le sélecteur ARRÊT/AUTO/MARCHE pour allumer et éteindre les lampes. Le mode AUTO éteint les lampes dans des conditions de forte luminosité (par exemple lumière du jour), puis les rallume.



**Attention :** Ne jamais utiliser une batterie endommagée.

La batterie de la lampe à LED n'est pas étanche. Éviter toute exposition à des températures extrêmes, à la lumière directe du soleil, à l'humidité, au sable et à la poussière.

Observer la batterie pendant la charge. Si la batterie devient chaude, fume ou présente des déformations visibles pendant la charge, arrêtez immédiatement la charge.

## 5. Remplacement des pièces

### 5.1 Retrait du serre-tête 1

1. Maintenir enfoncé le dispositif de réglage de la distance (7).
2. Pousser le connecteur du serre-tête devant le dispositif de réglage de la distance.

### 5.2 Fixation du serre-tête 1

1. Amener le connecteur du serre-tête devant le dispositif de réglage de la distance (7).
2. Appuyer vers le bas sur le bouton de réglage de la glissière tout en poussant le connecteur du serre-tête à travers le réglage de distance.
3. Faire glisser le connecteur du serre-tête pour le mettre en place en verrouillant la goupille de réglage de la coulisse dans l'une des rainures du connecteur du serre-tête.
4. Régler la distance du masque par rapport à votre visage.

### 5.3 Remplacement de la visière de meulage 3

1. Pour retirer la visière de meulage : Desserrer les attaches du masque en tirant les clips de verrouillage vers l'intérieur et retirer la visière de meulage (a).
2. Pour installer la visière de meulage : Placer les clips de la visière dans les attaches du masque (b) et verrouiller les attaches du masque en appuyant dessus vers le haut (c). S'assurer également que les attaches inférieures s'enclenchent correctement (d).

## 6. Entretien

Inspecter le masque après chaque utilisation. Remplacer toute pièce endommagée ou usée.

### 6.1 Nettoyage

- Nettoyer la visière de meulage avec du savon doux, de l'eau tiède et un chiffon doux.
- Si nécessaire, détacher et laver le bandeau anti-transpiration.

## 7. Accessoires dévidoir

Ranger le masque Zeta à une température comprise entre -20 °C et +50 °C et une humidité relative inférieure à 80 %.

Ranger et transporter le masque et ses accessoires dans le sac ou l'emballage d'origine.

## 8. Caractéristiques techniques

<b>Masque de meulage</b>	<b>Zeta G200/G200x</b>
Conforme aux normes :	Réglementation (UE) 2016/425 EN ISO 16321-1:2021, Protection des yeux et du visage pour un usage professionnel AS/NZS 1337.1:2010
Type inspecté par :	ECS GmbH. Hüttfeldstraße 50, 73430 Aalen, Allemagne. Organisme notifié n° 1883. SAI Global Certification Services Pty Limited. 680 George Street, Sydney NSW 2000, GPO Box 5420 Sydney NSW 2001, Australie. CCQS UK Ltd, 25 Wilton Rd, Pimlico, London SW1V 1LW, UK. Organisme agréé n° 1105.
Fabricant :	Kemppi Oy PL 13, Kempinkatu 1, 15801 Lahti, Finlande
Température de fonctionnement :	-5°...+55 °C
Humidité d'utilisation recommandée :	<80 % Rh
Température de stockage :	-20 à +50 °C
Matériaux :	Plastiques : PA, PP, PC, ABS, POM Matériau du bandeau anti-transpiration : 100 % coton, rembourrage en mousse de plastique
Poids :	Zeta G200 : 345 g, Zeta G200x : 485 g

<b>Lampe de travail à LED</b>	<b>Zeta G200x uniquement</b>
Type de cellule de batterie :	Li-ion 3,65 V, 4 Ah, 14,6 Wh, rechargeable
Type de connecteur de charge :	USB-C
Autonomie de la batterie :	8 heures
Température de charge de la batterie :	0 à +45 °C

## 9. Marquages du masque et de l'oculaire

<b>16321 KMP E HM 1-M CE</b>	
<b>16321</b>	Norme de référence
<b>KMP</b>	Identification du fabricant
<b>E</b>	Niveau d'impact
<b>HM</b>	Niveau d'impact de masse élevé
<b>1-M</b>	Taille moyenne de la tête
<b>CE</b>	Marquage CE (conformité européenne)

## 10. Références de commande

Pièce	Référence de commande
Serre-tête	SP009023
Bandeaux anti-transpiration, 2 pièces	SP9873018
Rembourrage du serre-tête 5 pièces	SP013231
Visière de meulage, transparente 5 pièces	SP022580
Film détachable, 10 pièces	SP024085

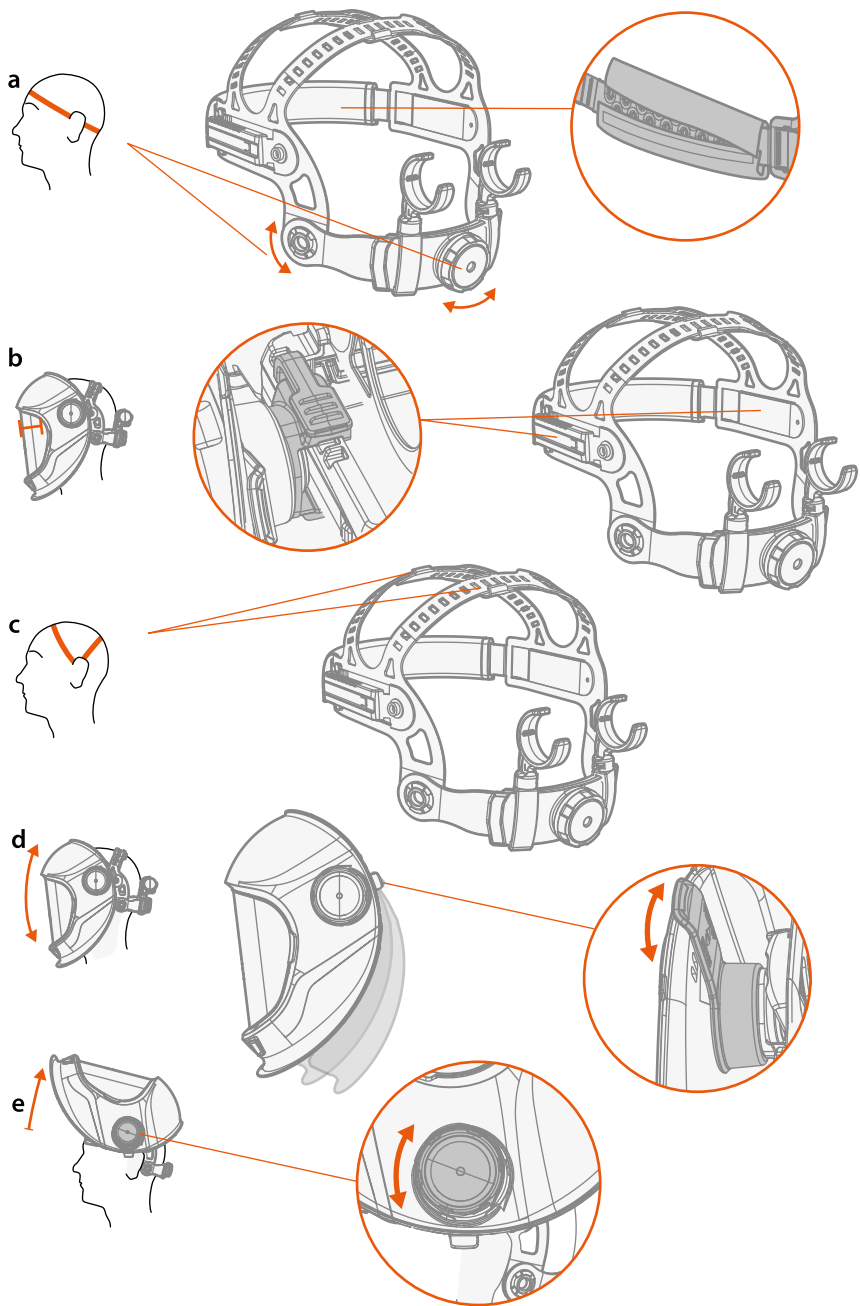

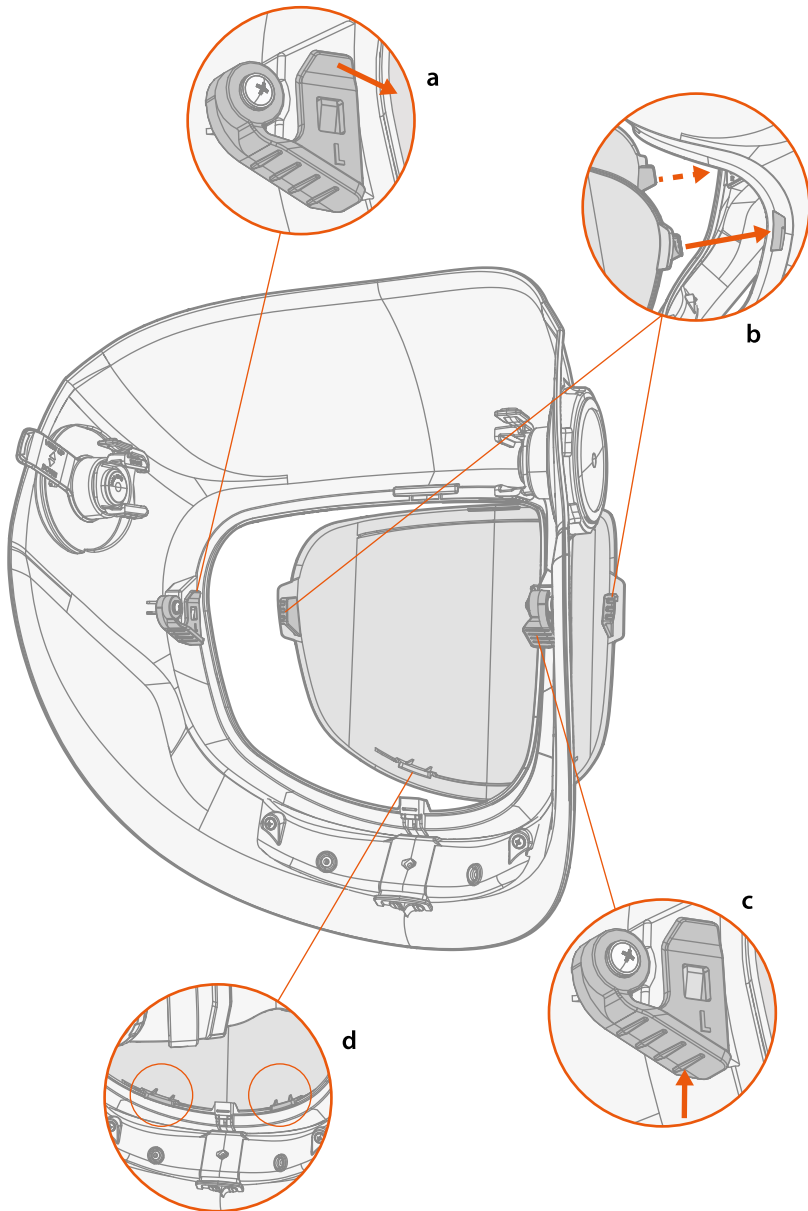

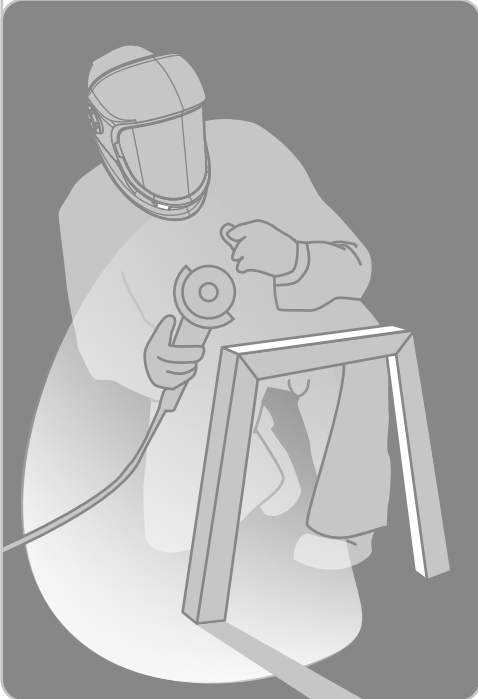
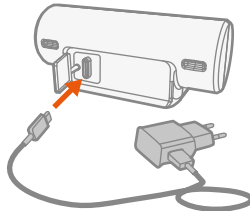
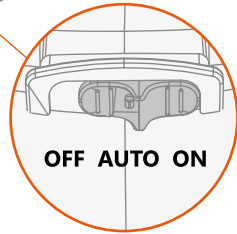
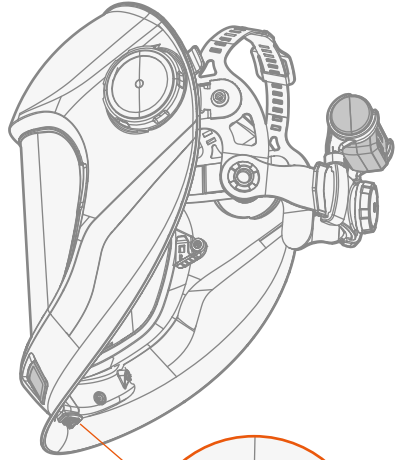
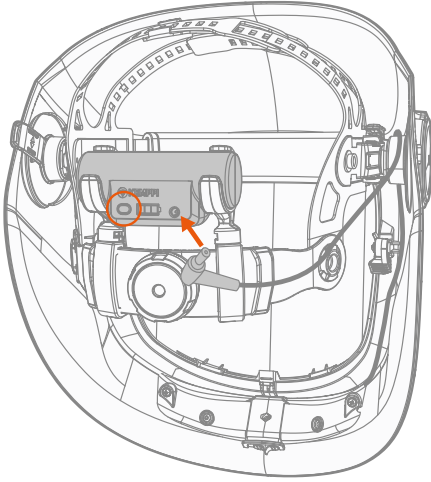



AS/NZS 1337.1  
LIC 40174



Declarations of Conformity – Overensstemmelseserklæringer –  
Konformitätserklärungen – Declaraciones de conformidad –  
Vaatimustenmukaisuusvakuutuksia – Déclarations de conformité –  
Dichiarazioni di conformità – Verklaringen van overeenstemming –  
Samsvarserklæringer – Deklaracje zgodności – Declarações de conformidade –  
Declarație de conformitate – Заявления о соответствии – Försäkran om  
överensstämmelse – Uygunluk Beyanı – 符合性声明



[userdoc.kemppi.com](http://userdoc.kemppi.com)

