

1922250
R02

Zeta G201

Zeta G201x

**Operating
manual**

Operating manual – Brugsanvisning – Gebrauchsanweisung – Manual de instrucciones – Käyttöohje – Manuel d'utilisation – Manuale d'uso – Gebruiksaanwijzing – Bruksanvisning – Instrukcja obsługi – Manual de utilização – Manual de utilizare – Инструкции по эксплуатации – Bruksanvisning – Kullanım ve bakım kılavuzu – 操作手册

1

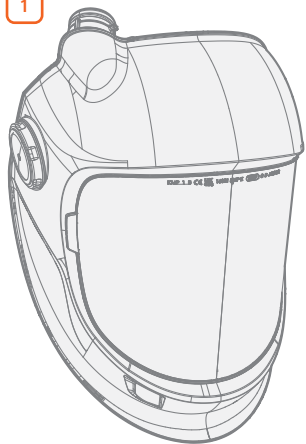

1

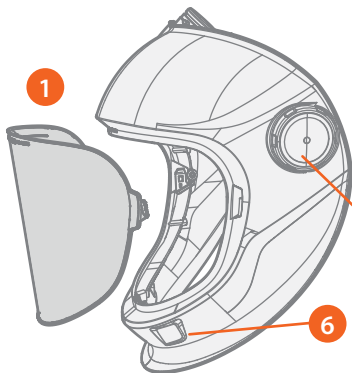

2

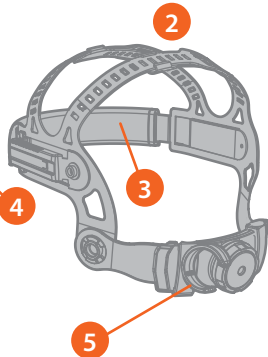

4

3

5

6

8

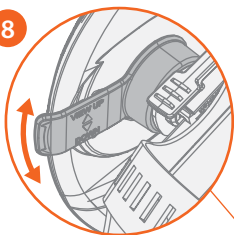

9

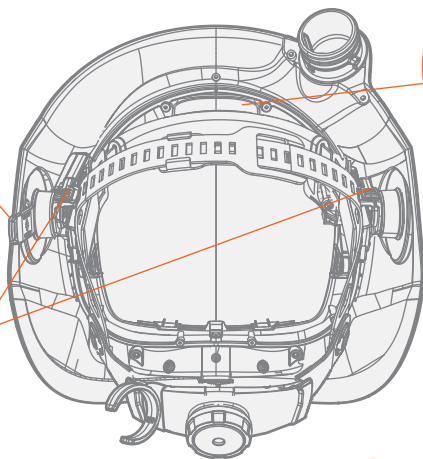

10

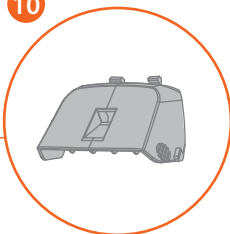

7

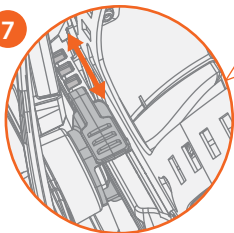

11

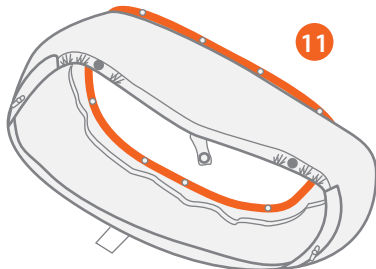

1. Введение

1.1 Zeta G201 и G201x



Шлифовальные маски Zeta G201 и G201x используются во время шлифовки, обработки поверхности и контроля. Они не предназначены для использования при сварке или пескоструйной обработке.

Шлифовальные маски Zeta G201 и G201x обеспечивают защиту глаз и лица. При использовании вместе с совместимым фильтрующим блоком с питанием (PFU 210e) или блоком подачи воздуха (RSA 230) модели Zeta G201 и G201x также защищают дыхательную систему пользователя, обеспечивая высочайший уровень защиты органов дыхания: класс TH3 при использовании с блоком PFU 210e и класс 3B при использовании с регулятором RSA 230.

Модель Zeta G201x также оснащена встроенным светодиодным рабочим освещением, которое можно использовать при подключении к фильтрующему блоку с питанием от PFU 210e.

1.2 Об этой инструкции

Внимательно прочитайте эту инструкцию, прежде чем приступить к работе с данным оборудованием. Особое внимание следует уделить указаниям по технике безопасности.

	Примечание	Предоставляет пользователю информацию особой важности.
	Внимание	Описывает ситуацию, которая может привести к повреждению оборудования или системы.
	Предупреждение	Описывает потенциально опасную ситуацию, которая может привести к телесному повреждению или смертельной травме.

1.3 Заявление об ограничении ответственности

Несмотря на то, что для обеспечения точности и полноты сведений, изложенных в этой инструкции, были приложены все усилия, компания не несет ответственности за возможные ошибки и упущения. Компания Kemppi оставляет за собой право в любое время без предварительного уведомления изменять технические характеристики оборудования, описанного в данном документе. Запрещается копирование, запись, воспроизведение или передача содержимого данного руководства без предварительного согласия компании Kemppi.

2. Безопасность

Предупреждение:

- Строго запрещается использовать детали и принадлежности сторонних производителей со средствами индивидуальной защиты Kemppi. Несоблюдение этого правила техники безопасности может вызвать ущерб для здоровья.
- Рекомендуемый период эксплуатации составляет 5 лет. Период эксплуатации зависит от различных факторов, в частности от использования, очистки, хранения и технического обслуживания.
- Перед каждым использованием проверяйте маску свежего воздуха на наличие повреждений и убедитесь, что она работает правильно. Замените поврежденные или изношенные детали.

- Для обеспечения максимальной защиты используйте все возможности регулировки.
- Лицевое уплотнение должно быть в хорошем состоянии, располагаться перед ушами пользователя, а обе застёжки должны быть достаточно плотно затянуты.
- Запрещается использовать поцарапанный или поврежденный щиток.
- Материалы, которые могут контактировать с кожей, могут вызывать аллергические реакции у людей, подверженных таким реакциям.
- Эксплуатируйте данное изделие при температуре от -5 °C до +55 °C.
- Изделие не предназначено для использования в условиях наличия риска взрыва.
- Маска не обеспечивает защиту от взрыва и коррозионно-активных жидкостей.
- Маска обеспечивает предусмотренный уровень защиты (EN ISO, обозначение E) от высокоскоростных частиц только при комнатной температуре и только при правильной установке всех составных частей оборудования, как описано в настоящей инструкции.
- Если маска одета поверх очков, они могут передавать удары высокоскоростных частиц и, как следствие, создавать опасность для пользователя.
- Если разные части средств защиты обозначены разными символами маркировки, общий уровень защиты будет самым низким.
- Средства индивидуальной защиты органов дыхания (устройство защиты органов дыхания) не могут обеспечить достаточную защиту в некоторых высокотоксичных атмосферах.
- При очень высоких скоростях давление в лицевой части может стать отрицательным при пиковом потоке на вдохе.

3. Детали

- Щиток для шлифовки
- Головной бандаж, регулируемый
- Налобная полоска, моющаяся
- Регулятор усилия открытия и закрытия
- Держатель воздушного шланга
- Светодиодные рабочие лампы (только модель G201x с PFU 210e)
- Ползунки регулировки расстояния
- Регулятор угла обзора
- Воздуховод системы защиты органов дыхания
- Распылитель воздушного канала
- Лицевое уплотнение

4. Использование особенностей маски

4.1 Начало использования

- Отрегулируйте маску по голове:
 - Воспользуйтесь верхними ремешками, чтобы отрегулировать глубину посадки маски (c).
 - Воспользуйтесь ползунком регулировки расстояния, чтобы изменить расстояние от маски до лица (b). Убедитесь, что маска удобно расположена как можно ближе к лицу и что обе стороны установлены одинаково.
 - Поверните ручку сзади, чтобы затянуть и зафиксировать головной бандаж (a).
- Поверните регулятор угла просмотра, чтобы увеличить или уменьшить угол просмотра. (d)
- При необходимости отрегулируйте усилие открытия и закрытия маски (e).

4. Подсоедините воздушный шланг к маске и к средству защиты органов дыхания: **4**
 - A. Поверните разъем воздушного шланга (1), чтобы полностью открыть отверстия (2).
 - B. Совместите прорезь в разюме воздушного шланга с лапкой в воздушном канале (3).
 - C. Вставьте разъем в воздушный канал.
 - D. Поверните разъем по часовой стрелке, чтобы зафиксировать воздушный шланг.
 - E. Закрепите воздушный шланг в держателе воздушного шланга, чтобы шланг не мешал.
5. Включите устройство защиты органов дыхания. (Для получения дополнительной информации обратитесь к документации вашего блока фильтров с электроприводом/системы подачи воздуха.)
6. Полностью затяните лицевое уплотнение вокруг лица, используя все зажимы.



Предупреждение: Если лицевое уплотнение негерметично, система защиты органов дыхания может не обеспечить оптимальной защиты. Три защелки лицевого уплотнения всегда должны быть застегнуты для соблюдения классификации ТНЗ/ЗВ. **6**

4.2 Использование рабочего освещения

(G201x) **6**

Маска для шлифовки Zeta G201x оснащена светодиодными рабочими лампами, которые питаются от аккумулятора блока фильтров PFU 210e. Аккумулятор подключается, когда воздушный шланг подсоединен к маске для шлифовки.



Примечание. Светодиодные рабочие лампы нельзя использовать с RSA 230.

1. Информацию о зарядке и проверке аккумулятора см. в документации блока фильтра с питанием.
2. Используйте переключатель OFF/AUTO/ON для включения и выключения освещения. Режим AUTO выключает свет в условиях яркого освещения, а затем снова включает его.



Внимание: Запрещается использовать поврежденный аккумуляторный блок. Избегайте воздействия высоких и низких температур, прямых солнечных лучей, влаги, песка и пыли. Наблюдайте за аккумуляторным блоком во время зарядки. Если во время зарядки блок нагревается, дымит или деформируется, немедленно прекратите зарядку.

5. Замена составных частей

5.1 Снятие головного банджа **5**

1. Нажмите и удерживайте ползунок регулировки расстояния.
2. Протолкните соединитель головного банджа вперед из ползунка регулировки расстояния.

5.2 Установка головного банджа **5**

1. Расположите соединитель головного банджа перед ползунком регулировки расстояния.
2. Нажмите кнопку ползунка регулировки, одновременно проталкивая соединитель головного банджа через ползунок регулировки расстояния.

3. Установите соединитель головного банджа на его место так, чтобы штырь ползунка регулировки зафиксировался в одной из канавок в соединителе головного банджа.
4. Отрегулируйте расстояние маски от лица.

5.3 Замена щитка для шлифовки **3**

1. Для снятия защитного щитка для шлифовки. Освободите фиксаторы маски, потянув зажимы внутрь, и вытяните защитный щиток для шлифовки (a).
2. Для установки защитного щитка для шлифовки. Вставьте зажимы щитка в фиксаторы маски (b) и зафиксируйте застежки, нажав на них вверх (c). Убедитесь, что и нижние фиксаторы правильно защелкнулись (d).

5.4 Замена лицевого уплотнения **5** **6**

1. Ослабьте три защелки, удерживающие лицевое уплотнение на головном бандже (рис. 6).
2. Снимите головной бандаж.
3. Выверните восемь маленьких винтов, удерживающих рамку лицевого уплотнения.
4. Снимите лицевое уплотнение. Обратите внимание, что регуляторы расстояния проходят через отверстия в лицевом уплотнении.
5. Чтобы установить лицевое уплотнение, пропустите регуляторы расстояния через отверстия в лицевом уплотнении.
6. Закрепите лицевое уплотнение на месте восемью маленькими винтами.
7. Установите головной бандаж на место.
8. Закрепите лицевое уплотнение на головном бандже с помощью трех защелок (рис. 6).

6. Техническое обслуживание

Проверяйте маску после каждого использования. Заменяйте изношенные или поврежденные части.

6.1 Очистка **7**

- Очистите защитный щиток для шлифовки мягким мыльным раствором, теплой водой и мягкой тканью.
- Снимите сопло воздуховода, нажав на сопло с обеих сторон. Протрите распылитель и секцию за ним мягкой тканью и мягкодействующим моющим средством или обработайте подходящим дезинфицирующим спреем для маски. Перед сборкой дайте полностью просохнуть.
- При необходимости отсоедините и постирайте налобную полосу.



Примечание. При мойке антипирен, нанесенный на лицевое уплотнение, постепенно смывается. Мойте лицевое уплотнение не более 5 раз.

7. Аксессуары для механизма подачи проволоки

Храните маску Zeta при температуре от -20 °C до +50 °C и относительной влажности менее 80 %.

Храните и транспортируйте маску в принадлежности в оригинальном пакете или упаковке.

8. Технические характеристики

Маска для шлифовки	Zeta G201 / G201x
Соответствие стандартам:	<p>Регламент (ЕС) 2016/425</p> <p>EN 12941:1998+A1:2004+A2:2008</p> <p>EN 14594:2018 3B</p> <p>FprEN 12941:2021</p> <p>EN ISO 16321-1:2022</p> <p>AS/NZS 1337.1:2010 B</p> <p>AS/NZS 1716:2012 - LIC 40175</p>
Тип проверен и сертифицирован:	<p>CE: ECS GmbH. Hüttfeldstraße 50, 73430 Aalen, Германия. Уполномоченный орган № 1883. (Модуль B)</p> <p>CE: CCQS Certification Services Limited, уполномоченный орган № 2834, Block 1 Blanchardstown Corporate Park, Ballycoolin Road, Blanchardstown, Dublin 15 D15 AKK1 Dublin, Ireland/Ирландия (Модуль D).</p> <p>CE: FORCE Certification A/S, Park Alle 345, 2605 Brøndby, Дания. Уполномоченный орган № 0200. (Модуль B)</p> <p>UKCA: CCQS UK Ltd, 25 Wilton Rd, Pimlico, London SW1V 1LW, Великобритания. Утвержденный орган № 1105. (Модули B и D)</p> <p>SAI Global Certification Services Pty Limited, Level 7, 45 Clarence Street, Sydney NSW 2000, Австралия.</p>
Изготовитель:	Kemppli Oy PL 13, Kempinkatu 1, 15801 Lahti, Финляндия
Рабочая температура:	-5...+55 °C
Рекомендуемый диапазон относительной влажности при эксплуатации:	<80%
Температура хранения:	-20...+50 °C
Материалы:	<p>Пластик: полиамид, полипропилен, поликарбонат, АБС, полиоксиметилен</p> <p>Материал налобной полоски — 100-процентный хлопок, набивка — вспененный пластик</p>
Масса:	Zeta G201: 345 g, Zeta G201x: 485 g

9. Маркировка маски и окуляров

16321 КМР Е НМ 1-М СЕ	
16321	Стандартный номер документа
КМР	Идентификатор изготовителя
Е	Уровень воздействия
НМ	Высокий уровень массового воздействия
1-М	Средний размер головы
СЕ	Маркировка СЕ (Европейское соответствие)

10. Коды для заказа

Наименование	Код заказа
Лицевое уплотнение Zeta G	SP025431
Головной бандаж	SP009023
Налобная полоска, 2 шт.	SP9873018
Набивка ремня, 5 шт.	SP013231
Щиток для шлифовки, прозрачный, 5 шт.	SP022580
Отрывная пленка, 10 шт.	SP024085

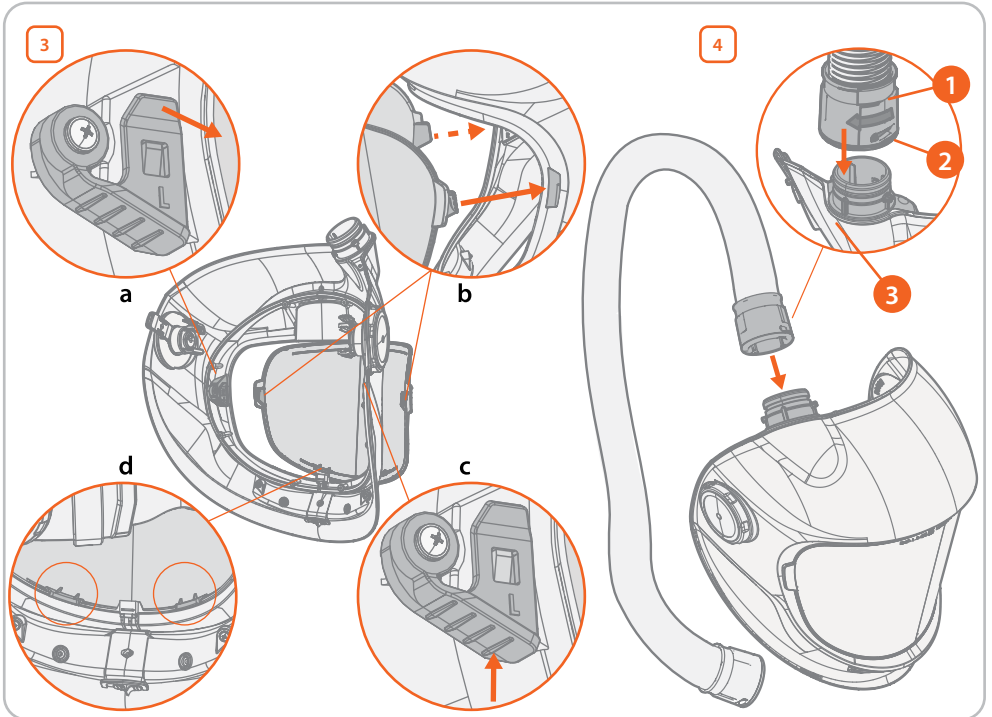
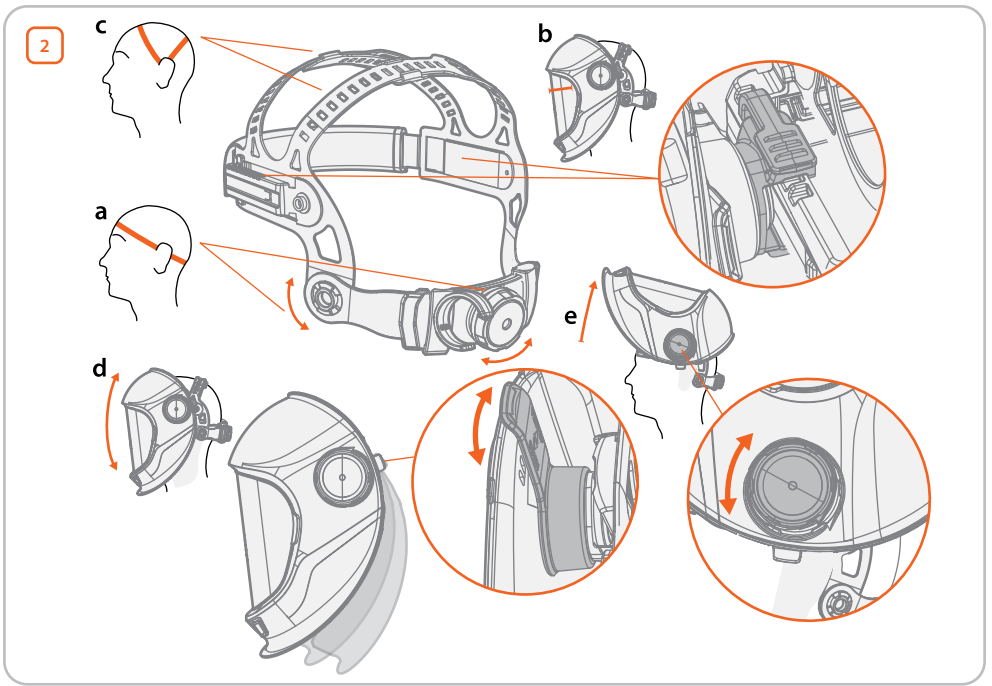

5

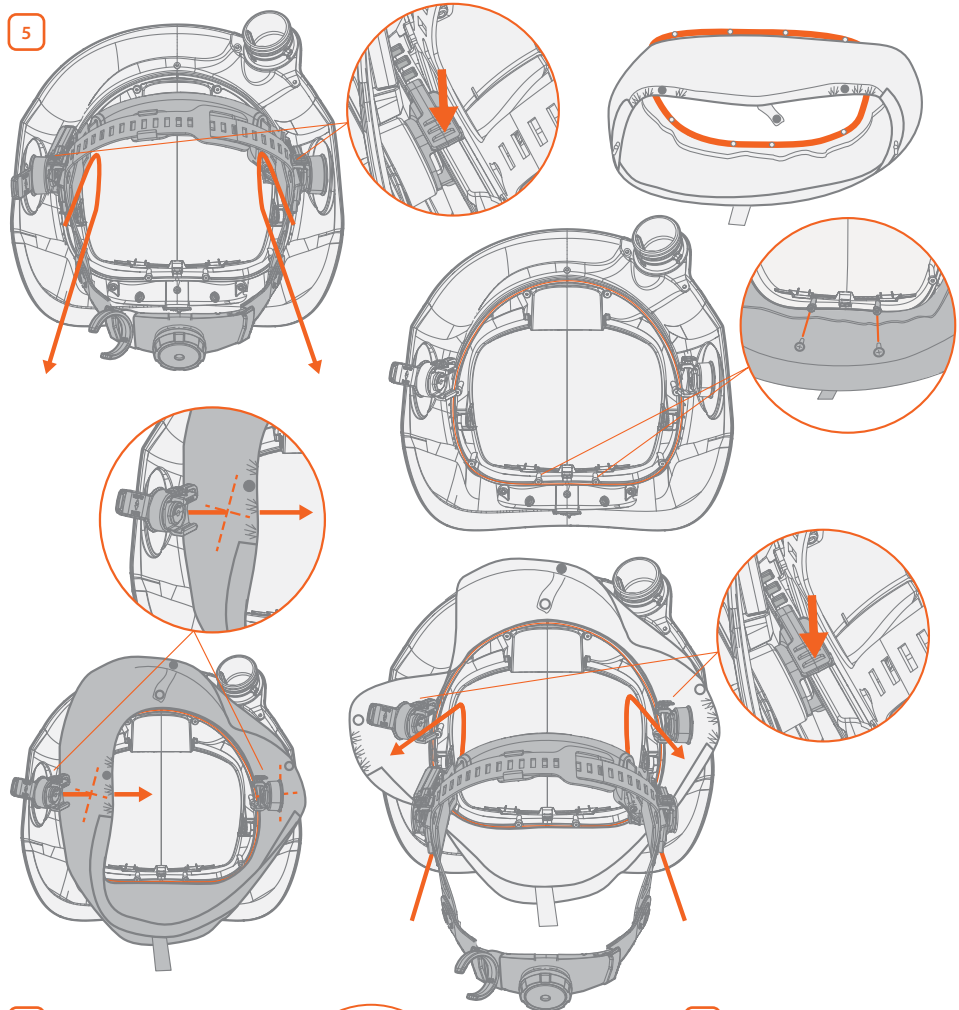

6

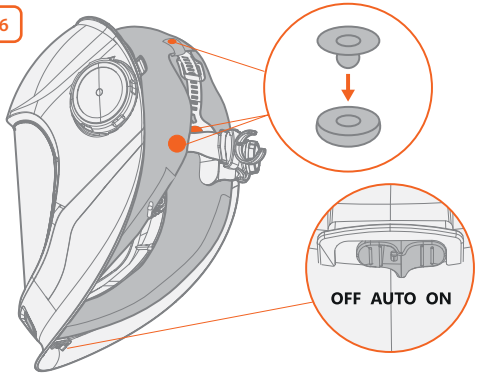

7

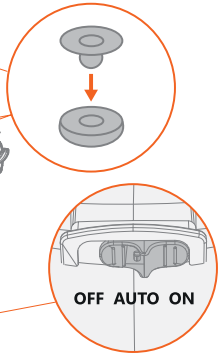



2834



1105



AS/NZS 1716
Lic. 40175



Declaration of Conformity – Overensstemmelseserklæring – Konformitätserklärung
– Declaración de conformidad – Vaatimustenmukaisuusvakuutus – Déclaration
de conformité – Dichiarazione di conformità – Verklaring van overeenstemming –
Samsvarserklæring – Deklaracja zgodności – Declaração de conformidade – Declarație
de conformitate – Заявления о соответствии – Försäkran om överensstämmelse –
Uygunluk Beyanı – 符合性声明



userdoc.kemppi.com

