

1906810  
R06

# FastCool

10

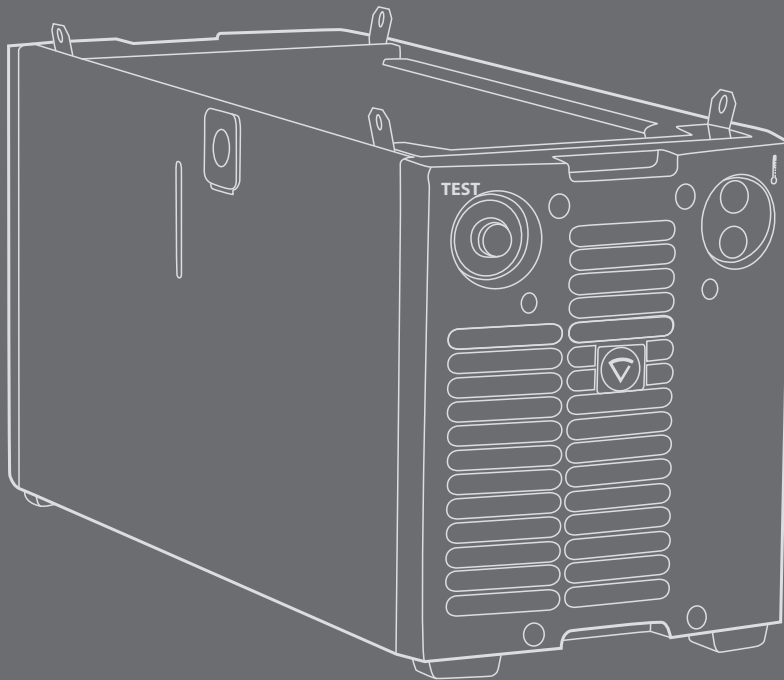



# MANUAL DE INSTRUCCIONES

Español

## CONTENIDO

1.	Prefacio .....	3
1.1	Generalidades .....	3
1.2	Presentación del producto .....	3
2.	Instalación .....	4
2.1	Desempaquetado .....	4
2.2	Ubicación de la máquina .....	4
2.3	Número de serie .....	4
2.4	Instalación y partes principales .....	4
2.4.1	Ensamblado del equipo .....	4
2.4.2	Partes principales de la unidad de refrigeración .....	4
2.5	Preparación para el uso .....	5
3.	Uso .....	7
3.1	Funcionamiento de la refrigeración .....	7
3.2	Lámpara indicadora de sobrecalentamiento .....	7
3.3	Almacenamiento .....	7
4.	Mantenimiento .....	8
4.1	Mantenimiento diario .....	8
4.2	Cada seis meses .....	8
4.3	Solución de problemas .....	8
4.4	Cómo desechar el equipo de forma segura .....	8
5.	Códigos de pedido .....	9
6.	Datos técnicos .....	9

ES

# 1. PREFACIO

## 1.1 Generalidades

Felicitaciones por haber elegido la unidad de refrigeración FastCool 10. Utilizados de manera correcta, los productos de Kemppi pueden aumentar considerablemente su productividad en soldaduras y brindarle años de servicio y ahorro.

Este manual de instrucciones contiene información importante acerca del uso, el mantenimiento y la seguridad de su producto Kemppi. Las características técnicas del dispositivo se indican al final del manual.

Lea atentamente este manual antes de utilizar el equipo por primera vez. Por su seguridad y la de su entorno de trabajo, preste especial atención a las instrucciones de seguridad aquí descritas.

Para obtener más información sobre los productos Kemppi, póngase en contacto con Kemppi Oy, consulte a un distribuidor autorizado Kemppi, o visite el sitio web de Kemppi en [www.kemppi.com](http://www.kemppi.com).

Las características incluidas en este manual pueden ser modificadas sin previo aviso.

### **Notas importantes**

Las partes de este manual que requieren especial atención para reducir al mínimo los daños y las lesiones se indican con la palabra «**IMPORTANTE**». Lea detenidamente esas secciones y siga sus instrucciones.

### **Descargo de responsabilidad**

Nos hemos esforzado para asegurar que la información de esta guía sea precisa y completa, sin embargo, la empresa declina toda responsabilidad por errores u omisiones. Kemppi se reserva el derecho a modificar las características del producto descrito en cualquier momento y sin previo aviso. No está permitido copiar, grabar, reproducir ni transmitir el contenido de esta guía sin autorización previa de Kemppi.

## 1.2 Presentación del producto

FastCool 10 es una unidad de refrigeración diseñada para pistolas de soldadura refrigeradas y equipos de soldadura FastMig. El funcionamiento de los equipos FastCool es controlado mediante un microprocesador.

## 2. INSTALACIÓN

### 2.1 Desempaquetado

Los equipos se envían en empaques durables diseñados específicamente para ellos. Controle el equipo antes de usarlo y asegúrese de que no haya sido dañado durante su transporte. Controle además que la entrega corresponda a su pedido y que haya recibido todas las instrucciones necesarias para instalar y usar el equipo. El material de empaque puede ser reciclado.

### 2.2 Ubicación de la máquina

Coloque la máquina sobre una superficie horizontal, estable y limpia. Protéjala de la lluvia intensa y de la luz directa del sol. Controle que haya suficiente espacio libre delante y detrás de la máquina para permitir la circulación del aire de refrigeración.

### 2.3 Número de serie

El número de serie de la unidad está indicado en la marca o referencia CE de la máquina. El número de serie es la única forma adecuada para identificar los repuestos y el mantenimiento que corresponde a cada producto. Es importante indicar correctamente el número de serie del producto cuando se hacen reparaciones o se solicitan repuestos.

### 2.4 Instalación y partes principales

#### 2.4.1 Ensamblado del equipo

El equipo debe ensamblarse en el siguiente orden:

1. Unidad de transporte PM500 6185291
2. Unidad de refrigeración FastCool 10 6068100

Ensamble la unidad de transporte según las instrucciones incluidas en el paquete. Ajuste la unidad de refrigeración a la unidad de transporte con los tornillos y tuercas que se entregan con el equipo.

#### 2.4.2 Partes principales de la unidad de refrigeración

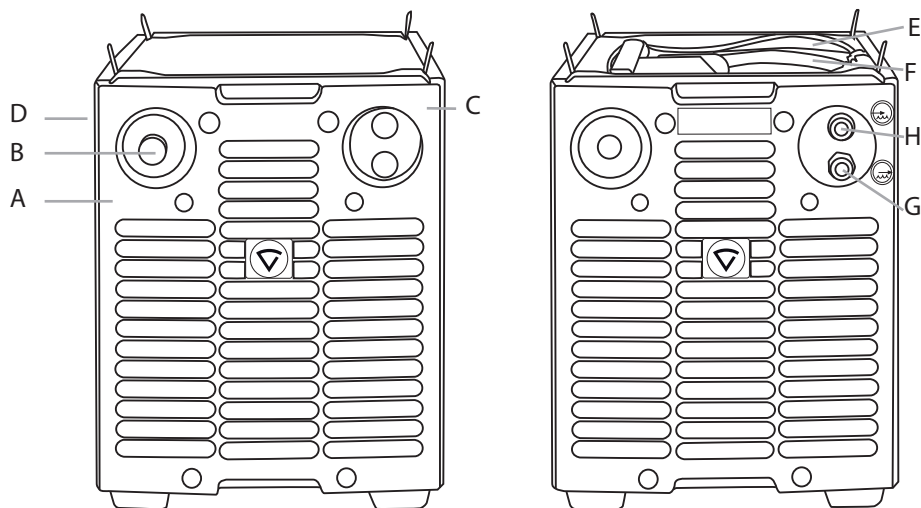

#### Vista frontal

- A. Cubierta
- B. Interruptor de prueba
- C. Lámpara indicadora de sobrecalentamiento
- D. Agujero de llenado

#### Vista posterior

- E. Cable de conexión a la red
- F. Cable de control
- G. Manguera de salida del líquido refrigerante
- H. Manguera de entrada del líquido refrigerante

## 2.5 Preparación para el uso

**IMPORTANTE:** ¡El líquido de refrigeración es nocivo! Evite el contacto con la piel y los ojos. En caso de lesión, procure asistencia médica.

Vea también 2.4.2. Partes principales de la unidad de refrigeración.

1. Conecte los conectores de la red de alimentación y control de la unidad de refrigeración a los conectores correspondientes en la base de la fuente de potencia. Se puede establecer la conexión a través de la base de la fuente de potencia cuando los dispositivos están separados, o a través del lado derecho de la FastCool 10, quitando la placa correspondiente.

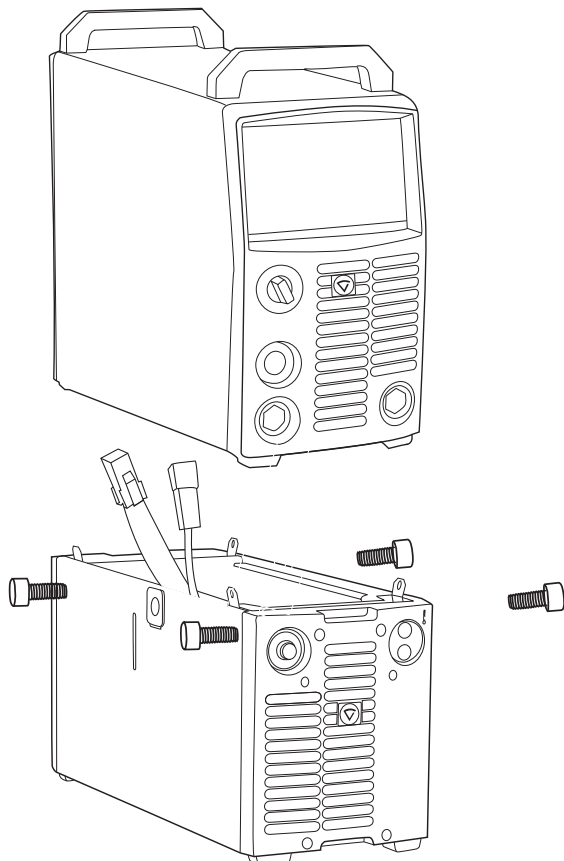

2. Conecte la fuente de potencia a la unidad de refrigeración FastCool 10.
3. Conecte las mangueras de refrigeración por líquido a la unidad de alimentación de alambre, siga las marcas de colores.
4. Llene el contenedor con líquido refrigerante. Es preferible usar líquido refrigerante marca Kemppi. También puede usar agua si la temperatura no desciende por debajo de los 0 grados Celsius. La capacidad del contenedor es de 3 litros.
5. Encienda la fuente de potencia.
6. Presione y mantenga el interruptor de prueba hasta que las mangueras de la antorcha estén llenas de líquido.
7. Según el modelo FastMig en cuestión y el tipo de panel de control colocado, siga las instrucciones gráficas a continuación para seleccionar o de seleccionar la función de enfriamiento por líquido. El funcionamiento de FastMig Pulse o FastMig X se fija en "AUTO"; la configuración de refrigeración por líquido de los equipos FastMig KM, KMS y M se fija en 'ON' (encendido) en fábrica. Si no se ha colocado una unidad de refrigeración, deseccione la función según se indica. No podrá soldar con la función de refrigeración activada si no hay un refrigerador colocado.

**IMPORTANTE:** Cuando se conecta por primera vez la FastCool 10 a la fuente de potencia FastMig, la función de refrigeración suele estar activada. Para deseleccionar la función de refrigeración, siga las siguientes indicaciones según el tipo de fuente de potencia que esté usando.

**FastMig KM**

De fábrica, la configuración de la unidad de refrigeración es «ON» (encendido). Si no ha conectado una unidad de refrigeración, fije el estado de la unidad de refrigeración en «OFF» (apagado). Siga las instrucciones descritas en el gráfico a continuación para los paneles SF 51/ SF 54. Una vez que haya seleccionado el estado de refrigeración requerido, reinicie la fuente de potencia apagándola desde el interruptor principal. Reinicie la fuente de potencia y suelde.

**FastMig KMS y FastMig M**

De fábrica, la configuración de la unidad de refrigeración es «ON» (encendido). Si no ha conectado una unidad de refrigeración, fije el estado de la unidad de refrigeración en «OFF» (apagado). Según el tipo de su panel, siga las instrucciones descritas en el gráfico debajo. Una vez que haya seleccionado el estado de refrigeración requerido, reinicie la fuente de potencia apagándola desde el interruptor principal. Reinicie la fuente de potencia y suelde.

**SF 51/SF 54**

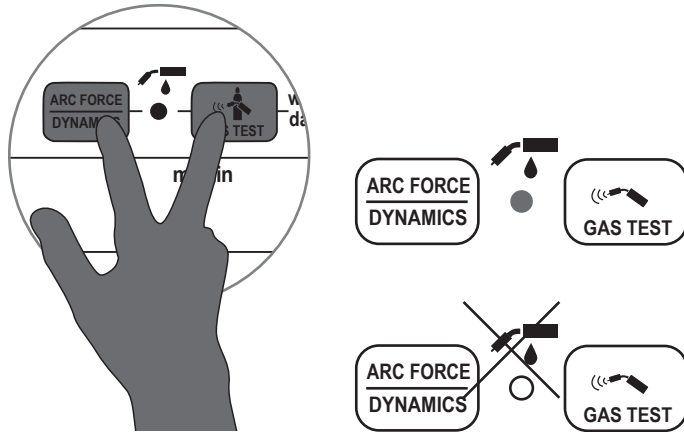

**MR 200/MR 300**

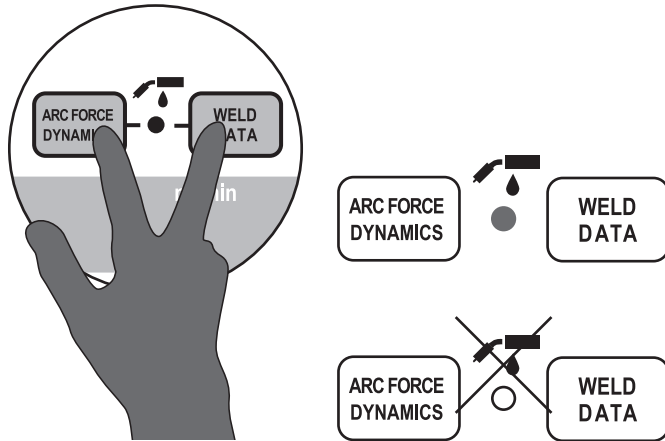

**SF 52W/SF 53W y MS 200/MS 300**

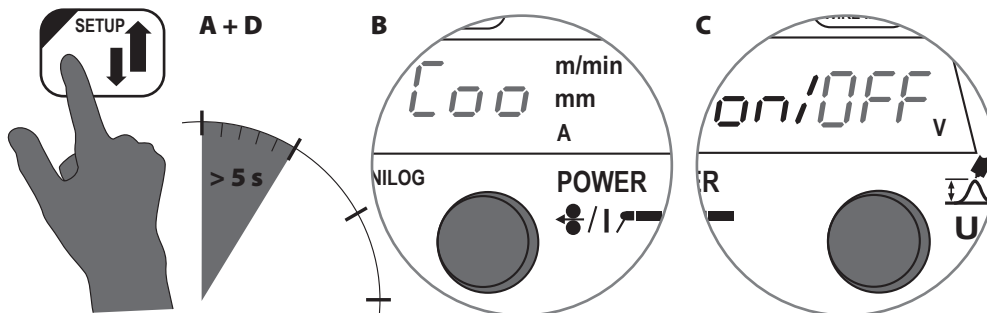

### **FastMig Pulse y FastMig X**

La configuración predeterminada de fábrica para la FastMig Pulse es AUTO. Si una unidad de refrigeración no está conectada y el operador intenta establecer el uso refrigerado por aire junto con una pistola refrigerada por aire, se mostrará Err 27. Para establecer el funcionamiento refrigerado por aire, seleccione refrigeración «OFF» (apagada). Esto se hace en el «System Config Menu» (Menú de configuración del sistema) de la siguiente manera: Presione el botón Menu en los paneles P 65 o X 37 de la fuente de potencia. Mueva la flecha de la pantalla de menú (con las teclas con flechas hacia arriba y abajo ubicadas a la izquierda del panel) para seleccionar «System Config Menu» y luego presione el botón de selección. Elija «Water Cooling:Auto» (Refrigeración Líq.:Auto) y cámbielo con la perilla de control a «Water Cooling:OFF» (Refrigeración Líq.:OFF), luego oprima Anterior/Salir. La unidad de refrigeración fijará en «OFF» la refrigeración por aire. Reinicie la fuente de potencia con el botón de encendido/apagado y continúe soldando.

Cuando esté seleccionado, el funcionamiento de la unidad de refrigeración será automático y se iniciará al comenzar el trabajo de soldadura. Cuando se detiene el trabajo de soldadura, la bomba sigue funcionando durante aproximadamente 5 minutos para que la pistola y el líquido refrigerante vuelvan a la temperatura ambiente.

Una vez que haya concretado las preparaciones indicadas anteriormente, el dispositivo estará listo para soldar. Antes de soldar, lea las instrucciones de uso.

## **3. USO**

### **3.1 Funcionamiento de la refrigeración**

Vea también 2.4.2. Partes principales de la unidad de refrigeración

El funcionamiento de la refrigeración de la FastCool 10 es controlado por el microprocesador de la fuente de potencia. La bomba de enfriado comienza a funcionar cuando se empieza a soldar. Cuando se deja de soldar, la bomba continuará funcionando por entre 1 y 5 minutos según el tiempo de soldadura. Durante ese tiempo, el líquido se enfriará hasta llegar a la temperatura ambiente y enfriará la pistola de soldadura.

Controle el nivel de líquido en el depósito regularmente y agregue líquido si es necesario.

Si el nivel de líquido de refrigeración en el depósito es bajo, se detendrá la soldadura y aparecerá un código de error en el panel de la FastMig. Vea solución de problemas en 4.3.

### **3.2 Lámpara indicadora de sobrecalentamiento**

La lámpara indicadora de sobrecalentamiento se enciende cuando el control de temperatura de la máquina detecta un sobrecalentamiento del líquido de enfriado. El ventilador refrigerará la máquina y la lámpara se apagará cuando pueda comenzar a soldar nuevamente.

### **3.3 Almacenamiento**

La unidad debe guardarse en un lugar limpio y seco. Proteja la máquina de la lluvia y de la luz directa del sol en sitios donde la temperatura supere los +25 °C. Controle que haya espacio libre delante y detrás de la máquina para la circulación del aire.

## 4. MANTENIMIENTO

**IMPORTANTE:** ¡Tenga cuidado con el voltaje de la red de alimentación al manipular los cables eléctricos!

Al planificar el mantenimiento del producto debe considerar el grado de uso de la máquina y las circunstancias. El uso correcto y el mantenimiento preventivo le ayudarán a evitar problemas en la producción e interrupciones innecesarias.

### 4.1 Mantenimiento diario

Las siguientes tareas de mantenimiento se deben realizar todos los días:

- Controlar el nivel del líquido y su flujo, agregar líquido si es necesario.
- Comprobar los cables y las conexiones. Ajustarlos si es necesario y reemplazar las partes defectuosas.
- Controlar que no haya pérdidas en las mangueras de líquido refrigerante.

### 4.2 Cada seis meses

Las siguientes tareas de mantenimiento se deben realizar al menos cada seis meses:

- Limpiar el polvo y la suciedad. Cambiar el líquido de refrigeración y limpiar las mangueras y el contenedor con agua pura.
- Comprobar los sellos, cables y conexiones. Ajustarlos si es necesario y reemplazar las partes defectuosas.

### 4.3 Solución de problemas

Vea también 3.2. Lámpara indicadora de sobrecalentamiento.

**La lámpara indicadora de sobrecalentamiento está encendida.**

La unidad se ha sobrecalentado.

- Controle la circulación del líquido.
- Controle que haya suficiente espacio libre detrás de la máquina para permitir la circulación del aire de refrigeración.

**Código de error Err 5/Err 27 en el panel de la FastMig**

- Verifique que las mangueras de líquido no están dañadas.
- Elimine todas las obstrucciones.
- Controle la circulación del líquido y agregue más si es necesario.

Para más información y asistencia comuníquese con el taller de servicio Kemppi más cercano.

### 4.4 Cómo desechar el equipo de forma segura



¡No deseche los equipos eléctricos junto con los residuos normales!

De acuerdo con la Directiva Europea 2002/96/CE sobre la eliminación de equipos eléctricos y electrónicos, y su implementación según la legislación nacional, los equipos eléctricos cuya vida útil haya llegado a su fin se deben recoger por separado y depositar en una instalación de reciclaje adecuada que no dañe el medioambiente.

El propietario del equipo debe entregar la unidad fuera de servicio a un centro de recolección regional, siguiendo las instrucciones de las autoridades locales o de un representante de Kemppi. Si respeta esta Directiva Europea, ayudará a mejorar la salud de las personas y el medio ambiente.

## 5. CÓDIGOS DE PEDIDO

Unidad de refrigeración FastCool 10		6068100
Líquido de refrigeración de soldadura	Latas de 10 litros	SP9810765

## 6. DATOS TÉCNICOS

FastCool 10		
Voltaje de funcionamiento		400V -15% ... +20%
Capacidad de conexión	100 % ED	250 W
Potencia de refrigeración		1 kW
Presión inicial, máx.		0,4 Mpa
Líquido de refrigeración		Líquido de refrigeración Kemppi
Volumen del depósito		capacidad 3 l
Dimensiones exteriores	La x An x Al	570 x 230 x 280 mm
Peso		11 kg
Rango de temperatura de funcionamiento		-20 ... +40 °C
Rango de temperatura de almacenamiento		-40 ... +60 °C
Clase EMC		A
Grado de protección		IP23S

ES

[www.kemppi.com](http://www.kemppi.com)

